

MÜHLER

EN: MICROWAVE OVEN | Instruction Manual
FR: FOUR À MICRO-ONDES | Guide d'utilisation
ES: HORNO MICROONDAS | Manual de uso
BG: МИКРОВОЪЛНОВА ФУРНА | Инструкции за употреба
RO: CUPTOR CU MICROUNDE | Instrucțiuni de utilizare
GR: ΦΟΥΡΝΟΣ ΜΙΚΡΟΚΥΜΑΤΩΝ | Εγχειρίδιο λειτουργιών



Model: MO-5029B

Microwave Input Power: 1050W

Microwave Output Power: 700W 2450MHz

Voltage: 230V ~ 50Hz

EN: Please read the instructions manual before using the appliance for the first time and save it for future reference / **FR:** Veuillez lire le guide d'utilisation avant d'utiliser l'appareil pour la première fois et conservez-les pour référence future. / **ES:** Por favor, léanse las instrucciones de uso antes de utilizar el aparato por primera vez y guárdenlas para futuras consultas. / **BG:** Моля, прочетете инструкцията за употреба преди да използвате уреда за пръв път и я запазете за бъдещи справки. / **RO:** Vă rugăm să citiți instrucțiunile de utilizare înainte de a folosi aparatul pentru prima dată și păstrați-le pentru referințe viitoare. / **GR:** Παρακαλώ, διαβάστε το εγχειρίδιο οδηγιών πριν χρησιμοποιήσετε τη συσκευή για πρώτη φορά και φυλάξτε το για μελλοντική αναφορά.

Read these instructions carefully before using your microwave oven, and keep it carefully.

PRECAUTIONS TO AVOID POSSIBLE EXPOSURE TO EXCESSIVE MICROWAVE ENERGY

- a.** Do not attempt to operate this oven with the door open since this can result in harmful exposure to microwave energy. It is important not to break or tamper with the safety interlocks.
- b.** Do not place any object between the oven front face and the door or allow soil or cleaner residue to accumulate on sealing surfaces.
- c. WARNING:** If the door or door seals are damaged, the oven must not be operated until it has been repaired by a competent person.

ADDENDUM

If the apparatus is not maintained in a good state of cleanliness, its surface could be degraded and affect the lifespan of the apparatus and lead to a dangerous situation.

IMPORTANT SAFETY INSTRUCTIONS WARNING

To reduce the risk of fire, electric shock, injury to persons or exposure to excessive microwave oven energy when using your appliance, follow basic precautions, including the following:

- 1.** Read and follow the specific:
"PRECAUTIONS TO AVOID POSSIBLE EXPOSURE TO EXCESSIVE MICROWAVE ENERGY".
- 2.** This appliance can be used by children aged from 8 years and above and persons with reduced physical, sensory, or mental capabilities or lack of experience and knowledge if they have been given supervision or instruction concerning use of the appliance in a safe way and understand the hazards involved. Children shall not play with the appliance. Cleaning and user maintenance shall not be made by children unless they are older than 8 and supervised. Children less than 8 years of age shall be kept away unless continuously supervised.
- 3.** Keep the appliance and its cord out of reach of children less than 8 years.
- 4.** If the supply cord is damaged, it must be replaced by the manufacturer, its service agent, or similarly qualified persons in order to avoid a hazard.
(For appliance with type Y attachment)

- 5. WARNING:** Ensure that the appliance is switched off before replacing the lamp to avoid the possibility of electric shock.
- 6. WARNING:** It is hazardous for anyone other than a competent person to carry out any service or repair operation that involves the removal of a cover which gives protection against exposure to microwave energy.
- 7. WARNING:** Liquids and other foods must not be heated in sealed containers since they are liable to explode.
- 8.** When heating food in plastic or paper containers, keep an eye on the oven due to the possibility of ignition.
- 9.** Only use utensils that are suitable for use in microwave ovens.
- 10.** If smoke is emitted, switch off or unplug the appliance and keep the door closed in order to stifle any flames.
- 11.** Microwave heating of beverages can result in delayed eruptive boiling; therefore, care must be taken when handling the container.
- 12.** The contents of feeding bottles and baby food jars shall be stirred or shaken and the temperature checked before consumption, in order to avoid burns.
- 13.** Eggs in their shell and whole hard-boiled eggs should not be heated in microwave ovens since they may explode, even after microwave heating has ended.
- 14.** The oven should be cleaned regularly and any food deposits removed.
- 15.** Failure to maintain the oven in a clean condition could lead to deterioration of the surface that could adversely affect the life of the appliance and possibly result in a hazardous situation.
- 16.** The appliance must not be installed behind a decorative door in order to avoid overheating. (This is not applicable for appliances with decorative door.)
- 17.** Only use the temperature probe recommended for this oven. (for

ovens provided with a facility to use a temperature-sensing probe.)

- 18.** The microwave oven shall not be placed in a cabinet unless it has been tested in a cabinet.
- 19.** The microwave oven must be operated with the decorative door open. (For ovens with a decorative door.)
- 20.** This appliance is intended to be used in household and similar applications such as:
 - staff kitchen areas in shops, offices, and other working environments;
 - by clients in hotels, motels, and other residential type environments;
 - farm houses;
 - bed and breakfast type environments.
- 21.** The microwave oven is intended for heating food and beverages. Drying of food or clothing and heating of warming pads, slippers, sponges, damp cloth and similar may lead to risk of injury, ignition, or fire.
- 22.** Metallic containers for food and beverages are not allowed during microwave cooking.
- 23.** The appliance shall not be cleaned with a steam cleaner.
- 24.** The appliance is intended to be used freestanding.
- 25.** The rear surface of appliances shall be placed against a wall.

DESCRIPTION OF THE APPLIANCE

- a.** Control panel
- b.** Turntable shaft
- c.** Turntable ring assembly
- d.** Glass tray
- e.** Observation window
- f.** Door assembly
- g.** Safety interlock system

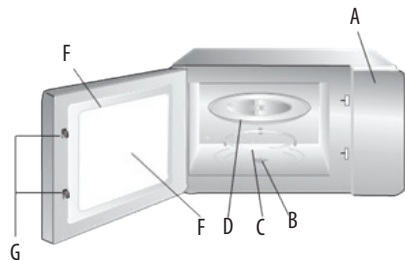

SPECIFICATIONS

Model	MO-5029B
Voltage	230V~ 50 Hz
Microwave Input	1050 W
Microwave Output	700 W

TO REDUCE THE RISK OF INJURY TO PERSONS GROUNDING INSTALLATION**DANGER**

Electric Shock Hazard Touching some of the internal components can cause serious personal injury or death. Do not disassemble this appliance.

WARNING

1. Electric Shock Hazard Improper use of the grounding can result in electric shock. Do not plug into an outlet until appliance is properly installed and grounded.
 - This appliance must be grounded. In the event of an electrical short circuit, grounding reduces the risk of electric shock by providing an escape wire for the electric current.
 - This appliance is equipped with a cord having a grounding wire with a grounding plug. The plug must be plugged into an outlet that is properly installed and grounded.
 - Consult a qualified electrician or serviceman if the grounding instructions are not completely understood or if doubt exists as to whether the appliance is properly grounded.
 - If it is necessary to use an extension cord, use only a 3-wire extension cord.
 - A short power-supply cord is provided to reduce the risks resulting from becoming entangled in or tripping over a longer cord.
2. If a long cord set or extension cord is used:
 - The marked electrical rating of the cord set or extension cord should be at least as great as the electrical rating of the appliance.
 - The extension cord must be a grounding-type 3-wire cord.
 - The long cord should be arranged so that it will not drape over the counter top or tabletop where it can be pulled on by children or tripped over unintentionally.

UTENSILS**CAUTION****Personal Injury Hazard**

It is hazardous for anyone other than a competent person to carry out any service or repair operation that involves the removal of a cover which gives protection against exposure to microwave energy.

See the instructions on "Materials you can use in microwave oven or to be avoided in microwave oven." There may be certain non-metallic utensils that are not safe to use for microwaving. If in doubt, you can test the utensil in question following the procedure below.

UTENSIL TEST:

EN: MICROWAVE OVEN | Instruction Manual

1. Fill a microwave-safe container with 1 cup of cold water (250ml) along with the utensil in question.
2. Cook on maximum power for 1 minute.
3. Carefully feel the utensil. If the empty utensil is warm, do not use it for microwave cooking.
4. Do not exceed 1 minute cooking time.

MATERIALS YOU CAN USE IN MICROWAVE OVEN

Utensils	Remarks
Browning dish	Follow manufacturer's instructions. The bottom of browning dish must be at least 3/16 inch (5mm) above the turntable. Incorrect usage may cause the turntable to break.
Dinnerware	Microwave-safe only. Follow manufacturer's instructions. Do not use cracked or chipped dishes.
Glass jars	Always remove lid. Use only to heat food until just warm. Most glass jars are not heat resistant and may break.
Glassware	Heat-resistant oven glassware only. Make sure there is no metallic trim. Do not use cracked or chipped dishes.
Oven cooking bags	Follow manufacturer's instructions. Do not close with metal tie. Make slits to allow steam to escape.
Paper plates and cups	Use for short-term cooking/warming only. Do not leave oven unattended while cooking.
Paper towels	Use to cover food for reheating and absorbing fat. Use with supervision for a short-term cooking only.
Parchment paper	Use as a cover to prevent splattering or a wrap for steaming.
Plastic	Microwave-safe only. Follow the manufacturer's instructions. Should be labeled "Microwave Safe". Some plastic containers soften, as the food inside gets hot. "Boiling bags" and tightly closed plastic bags should be slit, pierced, or vented as directed by package.
Plastic wrap	Microwave-safe only. Use to cover food during cooking to retain moisture. Do not allow plastic wrap to touch food.
Thermometers	Microwave-safe only (meat and candy thermometers).
Wax paper	Use as a cover to prevent splattering and retain moisture

MATERIALS TO BE AVOIDED IN MICROWAVE OVEN

Utensils	Remarks
Aluminum tray	May cause arcing. Transfer food into microwave-safe dish.
Food carton with metal handle	May cause arcing. Transfer food into microwave-safe dish.
Metal or metal-trimmed utensils	Metal shields the food from microwave energy. Metal trim may cause arcing.
Metal twist ties	May cause arcing and could cause a fire in the oven.
Paper bags	May cause a fire in the oven.

EN: MICROWAVE OVEN | Instruction Manual

Plastic foam	Plastic foam may melt or contaminate the liquid inside when exposed to high temperature.
Wood	Wood will dry out when used in the microwave oven and may split or crack.

SETTING UP YOUR OVEN

Remove the oven and all materials from the carton and oven cavity.

- Control panel
- Turntable shaft
- Turntable ring assembly
- Glass tray
- Observation window
- Door assembly
- Safety interlock system

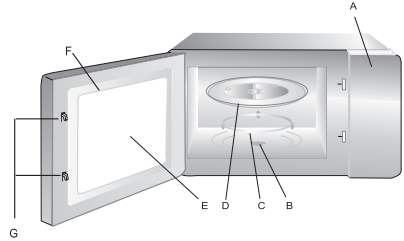

TURNTABLE INSTALLATION

Hub (underside)

Glass tray

Turntable shaft

Turntable ring assembly

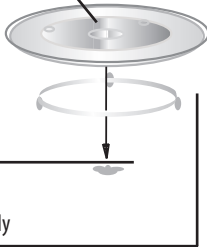

- Never place the glass tray upside down. The glass tray should never be restricted.
- Both glass tray and turntable ring assembly must always be used during cooking.
- All food and containers of food are always placed on the glass tray for cooking.
- If glass tray or turntable ring assembly cracks or breaks, contact your nearest authorized service center.

COUNTERTOP INSTALLATION

Remove all packing material and accessories. Examine the oven for any damage such as dents or broken door. Do not install if oven is damaged.

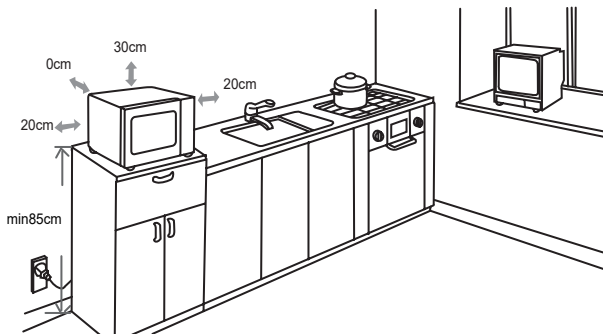

INSTALLATION

1. Select a level surface that provide enough open space for the intake and/or outlet vents.
2. The minimum installation height is 85cm.
3. The rear surface of appliance shall be placed against a wall. Leave a minimum clearance of 30cm above the oven, a minimum clearance of 20cm is required between the oven and any adjacent walls.
4. Do not remove the legs from the bottom of the oven.
5. Blocking the intake and/ or outlet openings can damage the oven.

Cabinet: Remove any protective film found on the microwave oven cabinet surface.

Do not remove the light brown Mica cover that is attached to the oven cavity to protect the magnetron.

6. Place the oven as far away from radios and TV as possible. Operation of microwave oven may cause interference to your radio or TV reception.
7. Plug your oven into a standard household outlet. Be sure the voltage and the frequency are the same as the voltage and the frequency on the rating label.



WARNING: Do not install oven over a range cooktop or other heat-producing appliance. If installed near or over a heat source, the oven could be damaged and the warranty would be void. The accessible surface may be hot during operation.

OPERATION

Control panel and Features

Operation Instructions



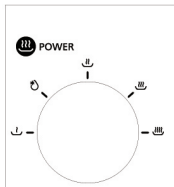

Power knob

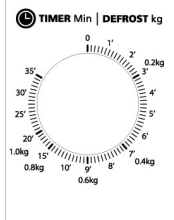

Timer knob



1. To set cooking power by turning the power knob to desired level.
2. To set the time of cooking by turning the timer knob to desired time.
3. The microwave oven will automatically start cooking after power level and time are set.
4. When the cooking time is up, the unit will stop.
5. If the unit is not in use, always set time to "0".

Function/ Power	Output	Application
	17%	Soften ice cream
	33%	Soup stew soften butter or defrost
	55%	Stew, Fish
	77%	Rice, Fish, Chicken, Ground meat
	100%	Reheat, Milk, Boil water, Vegetables, Beverage,

Notice: When removing food from the oven, please ensure that the oven power is switched off by turning the timer switch to 0 . Failure to do so, and operating the microwave oven without food in it , can result in overheating and damage to the magnetron.

CLEANING

Be sure to unplug the appliance from the power supply.

1. Clean the cavity of the oven after using with a slightly damp cloth.
2. Clean the accessories in the usual way in soapy water.
3. The door frame and seal and neighboring parts must be cleaned carefully with a damp cloth when they are dirty.
4. Do not use harsh abrasive cleaners or sharp metal scrapers to clean the oven door glass since they can scratch the surface, which may result in shattering of the glass.
5. **Cleaning Tip---**For easier cleaning of the cavity walls that the food cooked can touch: Place half a lemon in a bowl, add 300ml (1/2 pint) water and heat on 100% microwave power for 10 minutes. Wipe the oven clean using a soft, dry cloth.

TROUBLE SHOOTING

Normal	
Microwave oven interfering TV reception	Radio and TV reception may be interfered when microwave oven operating. It is similar to the interference of small electrical appliances, like mixer, vacuum cleaner, and electric fan. It is normal.
Dim oven light	In low power microwave cooking, oven light may become dim. It is normal.
Steam accumulating on door, hot air out of vents	In cooking, steam may come out of food. Most will get out from vents. But some may accumulate on cool place like oven door. It is normal.
Oven started accidentally with no food in.	It is forbidden to run the unit without any food inside. It is very dangerous.

EN: MICROWAVE OVEN | Instruction Manual

Trouble	Possible Cause	Remedy
Oven cannot be started.	(1) Power cord is not plugged in tightly.	Unplug. Then plug again after 10 seconds.
	(2) Fuse blowing or circuit breaker works.	Replace fuse or reset circuit breaker (repaired by professional personnel of our company)
	(3) Trouble with outlet.	Test outlet with other electrical appliances.
Oven does not heat.	(4) Door is not closed well.	Close door well.

Lisez attentivement ces instructions avant d'utiliser votre four à micro-ondes et conservez-les soigneusement.

PRÉCAUTIONS À PRENDRE POUR ÉVITER UNE ÉVENTUELLE EXPOSITION À UNE ÉNERGIE HYPERFRÉQUENCE EXCESSIVE

- a.** N'essayez pas de faire fonctionner ce four lorsque la porte est ouverte, car cela peut entraîner une exposition nocive à l'énergie des micro-ondes. Il est important de ne pas briser ou altérer les verrouillages de sécurité.
- b.** Ne placez aucun objet entre la face avant du four et la porte et ne laissez pas de salissures ou de résidus de nettoyant s'accumuler sur les surfaces d'étanchéité.
- c.** **AVERTISSEMENT :** Si la porte ou les joints de la porte sont endommagés, le four ne doit pas être utilisé avant d'avoir été réparé par une personne compétente.

ADDENDUM

Si l'appareil n'est pas maintenu dans un bon état de propreté, sa surface peut se dégrader et affecter la durée de vie de l'appareil et conduire à une situation dangereuse.

INSTRUCTIONS DE SÉCURITÉ IMPORTANTES AVERTISSEMENT

Pour réduire les risques d'incendie, d'électrocution, de blessure ou d'exposition à une énergie excessive du four à micro-ondes lors de l'utilisation de votre appareil, respectez les précautions de base, notamment les suivantes :

- 1.** Lisez et suivez les règles spécifiques : **"PRÉCAUTIONS À PRENDRE POUR ÉVITER UNE ÉVENTUELLE EXPOSITION À UNE ÉNERGIE MICRO-ONDE EXCESSIVE"**.
- 2.** Cet appareil peut être utilisé par des enfants âgés de 8 ans et plus et par des personnes dont les capacités physiques, sensorielles ou mentales sont réduites ou qui manquent d'expérience et de connaissances, à condition qu'ils aient reçu une surveillance ou des instructions concernant l'utilisation de l'appareil en toute sécurité et qu'ils comprennent les

risques encourus. Les enfants ne doivent pas jouer avec l'appareil. Le nettoyage et l'entretien ne doivent pas être effectués par des enfants à moins qu'ils n'aient plus de 8 ans et qu'ils ne soient supervisés. Les enfants de moins de 8 ans doivent être tenus à l'écart s'ils ne sont pas surveillés en permanence.

- 3.** Tenir l'appareil et son cordon hors de portée des enfants de moins de 8 ans.
- 4.** Si le cordon d'alimentation est endommagé, il doit être remplacé par le fabricant, son agent de service ou des personnes de qualification similaire afin d'éviter tout danger. (Pour les appareils équipés d'une fixation de type Y)
- 5.** AVERTISSEMENT : Assurez-vous que l'appareil est éteint avant de remplacer la lampe afin d'éviter tout risque d'électrocution.
- 6.** AVERTISSEMENT : Il est dangereux pour toute personne autre qu'une personne compétente d'effectuer une opération d'entretien ou de réparation impliquant le retrait d'un couvercle qui protège contre l'exposition à l'énergie des micro-ondes.
- 7.** AVERTISSEMENT : Les liquides et autres aliments ne doivent pas être chauffés dans des récipients hermétiques, car ils risquent d'exploser.
- 8.** Lorsque vous faites chauffer des aliments dans des récipients en plastique ou en papier, gardez un œil sur le four en raison du risque d'inflammation.
- 9.** N'utilisez que des ustensiles adaptés aux fours à micro-ondes.
- 10.** En cas de dégagement de fumée, éteignez ou débranchez l'appareil et maintenez la porte fermée afin d'étouffer toute flamme.
- 11.** Le chauffage des boissons par micro-ondes peut entraîner une ébullition éruptive retardée ; il convient donc d'être prudent lors de la manipulation du récipient.
- 12.** Le contenu des biberons et des petits pots pour bébés doit être

remué ou agité et la température vérifiée avant consommation, afin d'éviter les brûlures.

- 13.** Les œufs dans leur coquille et les œufs durs entiers ne doivent pas être chauffés au four à micro-ondes, car ils risquent d'exploser, même après la fin du chauffage au four à micro-ondes.
- 14.** Le four doit être nettoyé régulièrement et tout dépôt de nourriture doit être enlevé.
- 15.** Le fait de ne pas maintenir le four propre peut entraîner une détérioration de la surface qui pourrait nuire à la durée de vie de l'appareil et entraîner une situation dangereuse.
- 16.** L'appareil ne doit pas être installé derrière une La porte décorative ne doit pas être ouverte pour éviter la surchauffe. (Ceci ne s'applique pas aux appareils dotés d'une porte décorative).
- 17.** Utilisez uniquement la sonde de température recommandée pour ce four. (pour les fours équipés d'un dispositif permettant d'utiliser une sonde de température).
- 18.** Le four à micro-ondes ne doit pas être placé dans une armoire s'il n'a pas été testé dans une armoire.
- 19.** Le four à micro-ondes doit être utilisé avec le
- 20.** porte décorative ouverte. (Pour les fours dotés d'une porte décorative.)
- 21.** Cet appareil est destiné à être utilisé dans les foyers et des applications similaires telles que :
 - Les employés des cuisines des magasins, des bureaux et d'autres environnements de travail ;
 - par des clients dans des hôtels, des motels et d'autres environnements de type résidentiel ;
 - maisons de ferme ;
 - Les environnements de type "lit et petit déjeuner".

22. Le four à micro-ondes est destiné à chauffer des aliments et des boissons. Le séchage d'aliments ou de vêtements et le chauffage de coussins chauffants, de pantoufles, d'éponges, de tissus humides et autres peuvent entraîner un risque de blessure, d'inflammation ou d'incendie.
23. Les récipients métalliques pour aliments et boissons ne sont pas autorisés pour la cuisson au micro-ondes.
24. L'appareil ne doit pas être nettoyé avec un nettoyeur à vapeur.
25. L'appareil est destiné à être utilisé en pose libre.
26. La face arrière des appareils doit être placée contre un mur.

DESCRIPTION DE L'APPAREIL

- a. Panneau de contrôle
- b. Arbre du plateau tournant
- c. Assemblage de la bague du plateau tournant
- d. Plateau en verre
- e. Fenêtre d'observation
- f. Assemblage de la porte
- g. Système de verrouillage de sécurité

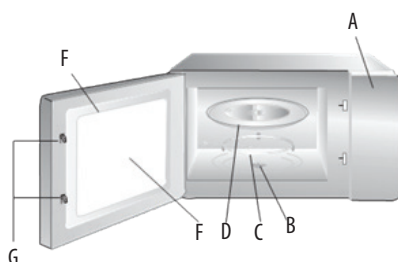

CARACTÉRISTIQUES TECHNIQUES

Modèle	MO-5029B
Tension	230V~ 50 Hz
Entrée micro-ondes	1050 W
Sortie micro-ondes	700 W

POUR RÉDUIRE LES RISQUES DE BLESSURES AUX PERSONNES INSTALLATION DE MISE À LA TERRE

DANGER

Risque de choc électrique Le fait de toucher certains composants internes peut entraîner des blessures graves, voire mortelles. Ne démontez pas cet appareil.

AVERTISSEMENT

1. Risque de choc électrique Une mauvaise utilisation de la mise à la terre peut entraîner un choc électrique. Ne pas brancher l'appareil sur une prise de courant tant qu'il n'est pas correctement installé et mis à la terre.
 - Cet appareil doit être mis à la terre. En cas de court-circuit électrique, la mise à la terre réduit le risque de choc électrique

en fournissant un fil d'évacuation pour le courant électrique.

- Cet appareil est équipé d'un cordon muni d'un fil de mise à la terre et d'une fiche de mise à la terre. La fiche doit être branchée dans une prise de courant correctement installée et mise à la terre.
 - Consultez un électricien ou un technicien qualifié si les instructions de mise à la terre ne sont pas entièrement comprises ou si vous avez des doutes quant à la mise à la terre de l'appareil.
 - S'il est nécessaire d'utiliser une rallonge, utilisez uniquement une rallonge à 3 fils.
 - Un cordon d'alimentation court est prévu pour réduire les risques d'enchevêtrement ou de trébuchement sur un cordon plus long.
- 2.** En cas d'utilisation d'un long cordon ou d'une rallonge :
- La puissance électrique indiquée sur le cordon ou la rallonge doit être au moins égale à la puissance électrique de l'appareil.
 - La rallonge doit être un cordon à trois fils avec mise à la terre.
 - Le long cordon doit être disposé de manière à ce qu'il ne tombe pas sur le plan de travail ou la table, où il pourrait être tiré par les enfants ou sur lequel ils pourraient trébucher involontairement.

UTENSILES

ATTENTION

Risque de dommages corporels

Il est dangereux pour toute personne autre qu'une personne compétente d'effectuer une opération d'entretien ou de réparation impliquant le retrait d'un couvercle qui protège contre l'exposition à l'énergie des micro-ondes.

Voir les instructions sur les "Matériaux que vous pouvez utiliser dans le four à micro-ondes ou à éviter dans le four à micro-ondes". Certains ustensiles non métalliques ne peuvent pas être utilisés sans danger au four à micro-ondes. En cas de doute, vous pouvez tester l'ustensile en question en suivant la procédure ci-dessous.

TEST D'USTENSILES :

1. Remplissez un récipient adapté aux micro-ondes avec une tasse d'eau froide (250 ml) et l'ustensile en question.
2. Cuire à puissance maximale pendant 1 minute.
3. Touchez l'ustensile avec précaution. Si l'ustensile vide est chaud, ne l'utilisez pas pour la cuisson au micro-ondes.
4. Ne pas dépasser 1 minute de cuisson.

MATÉRIAUX UTILISABLES AU FOUR À MICRO-ONDES

Ustensiles	Remarques
Plat à brunir	Suivre les instructions du fabricant. Le fond du plat à brunir doit se trouver à au moins 5 mm au-dessus du plateau tournant. Une utilisation incorrecte peut entraîner la rupture du plateau tournant.
Vaisselle	Passer au micro-ondes uniquement. Suivre les instructions du fabricant. Ne pas utiliser de vaisselle fissurée ou ébréchée.

Bocaux en verre	Retirez toujours le couvercle. Utiliser uniquement pour chauffer les aliments jusqu'à ce qu'ils soient tout juste chauds. La plupart des bocaux en verre ne sont pas résistants à la chaleur et peuvent se briser.
Verrerie	Verrerie pour four résistante à la chaleur uniquement. Veillez à ce qu'il n'y ait pas de garniture métallique. N'utilisez pas de plats fissurés ou ébréchés.
Sacs de cuisson au four	Suivre les instructions du fabricant. Ne pas fermer avec un lien métallique. Faire des fentes pour permettre à la vapeur de s'échapper.
Assiettes et gobelets en papier	A utiliser uniquement pour la cuisson/le réchauffage de courte durée. Ne pas laisser le four sans surveillance pendant la cuisson.
Serviettes en papier	A utiliser pour couvrir les aliments afin de les réchauffer et d'absorber les graisses. A utiliser sous surveillance pour une cuisson de courte durée uniquement.
Papier sulfurisé	A utiliser comme couvercle pour éviter les éclaboussures ou comme enveloppe pour la cuisson à la vapeur.
Plastique	Passer au micro-ondes uniquement. Suivre les instructions du fabricant. L'étiquette doit porter la mention "Adapté au four à micro-ondes". Certains récipients en plastique se ramollissent lorsque les aliments qu'ils contiennent deviennent chauds. Les "sacs à bouillir" et les sacs en plastique fermés hermétiquement doivent être fendus, percés ou ventilés comme indiqué sur l'emballage.
Film plastique	Passer au micro-ondes uniquement. A utiliser pour couvrir les aliments pendant la cuisson afin de conserver l'humidité. Ne pas laisser le film plastique toucher les aliments.
Thermomètres	Uniquement pour le micro-ondes (thermomètres à viande et à bonbons).
Papier ciré	Utiliser comme couverture pour éviter les éclaboussures et conserver l'humidité

MATÉRIAUX À ÉVITER DANS LE FOUR À MICRO-ONDES

Ustensiles	Remarques
Plateau en aluminium	Peut provoquer des arcs électriques. Transférer les aliments dans un plat adapté aux micro-ondes.
Carton alimentaire avec poignée métallique	Peut provoquer des arcs électriques. Transférer les aliments dans un plat adapté aux micro-ondes.
Ustensiles en métal ou garnis de métal	Le métal protège les aliments de l'énergie des micro-ondes. Les garnitures métalliques peuvent provoquer des arcs électriques.
Attaches torsadées en métal	Peut provoquer des arcs électriques et un incendie dans le four.
Sacs en papier	Peut provoquer un incendie dans le four.
Mousse plastique	La mousse plastique peut fondre ou contaminer le liquide qu'elle contient lorsqu'elle est exposée à des températures élevées.
Bois	Le bois se dessèche lorsqu'il est utilisé dans le four à micro-ondes et peut se craqueler.

INSTALLATION DU FOUR

Retirez le four et tous les matériaux du carton et de la cavité du four.

- a. Panneau de contrôle
- b. Arbre du plateau tournant
- c. Assemblage de la bague du plateau tournant
- d. Plateau en verre
- e. Fenêtre d'observation
- f. Assemblage de la porte
- g. Système de verrouillage de sécurité

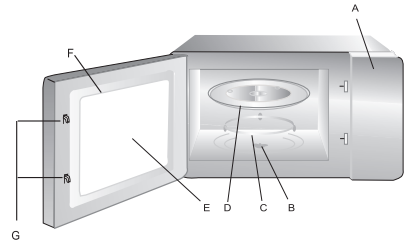

INSTALLATION DE LA TABLE TOURNANTE

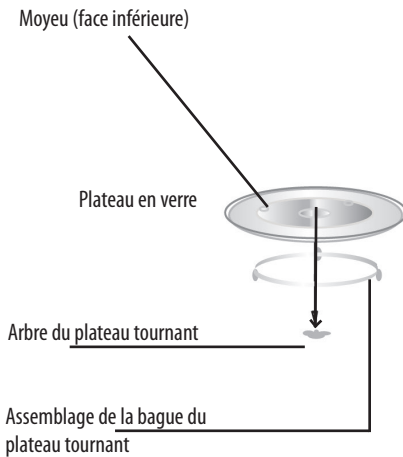

- a. Ne jamais placer le plateau en verre à l'envers. Le plateau en verre ne doit jamais être restreint.
- b. Le plateau en verre et l'anneau du plateau tournant doivent toujours être utilisés pendant la cuisson.
- c. Tous les aliments et récipients de nourriture sont toujours placés sur le plateau en verre pour la cuisson.
- d. Si le plateau en verre ou l'anneau du plateau tournant se fissure ou se casse, contactez le centre de service agréé le plus proche.

INSTALLATION DU COMPTOIR

Retirez tous les matériaux d'emballage et les accessoires. Examinez le four pour vérifier qu'il n'est pas endommagé (bosses, porte cassée, etc.). Ne pas installer le four s'il est endommagé.

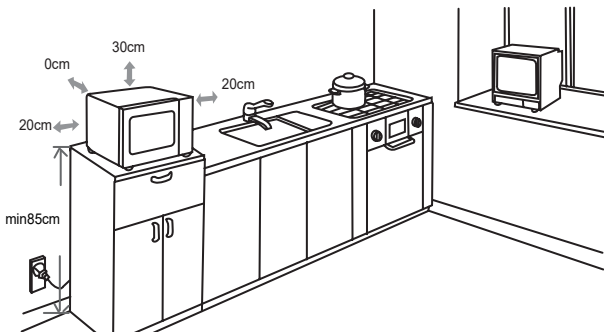

INSTALLATION

1. Choisissez une surface plane qui offre suffisamment d'espace pour les événements d'admission et/ou de sortie.
2. La hauteur minimale d'installation est de 85 cm.
3. La face arrière de l'appareil doit être placée contre un mur. Laisser un espace minimum de 30 cm au-dessus du four, un espace minimum de 20 cm est nécessaire entre le four et les murs adjacents.
4. Ne retirez pas les pattes du fond du four.
5. L'obstruction des ouvertures d'admission et/ou d'évacuation peut endommager le four.

Armoire : Retirez tout film protecteur présent sur la surface du four à micro-ondes.

Ne retirez pas le couvercle en mica brun clair qui est fixé à la cavité du four pour protéger le magnétron.

6. Placez le four aussi loin que possible des radios et des téléviseurs. Le fonctionnement du four à micro-ondes peut provoquer des interférences avec la réception de la radio ou de la télévision.
7. Branchez votre four sur une prise de courant standard. Assurez-vous que la tension et la fréquence sont identiques à celles indiquées sur la plaque signalétique.



AVERTISSEMENT : N'installez pas le four au-dessus d'une table de cuisson ou d'un autre appareil produisant de la chaleur. S'il est installé à proximité ou au-dessus d'une source de chaleur, le four pourrait être endommagé et la garantie serait annulée.

La surface accessible peut être chaude pendant le fonctionnement.

FONCTIONNEMENT



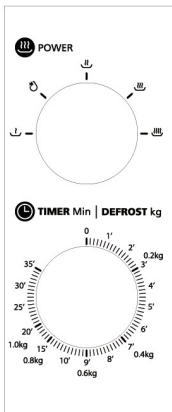

Panneau de contrôle et caractéristiques
Instructions d'utilisation

Bouton
d'alimentation



Bouton de
minuterie

1. Régler la puissance de cuisson en tournant le bouton de puissance au niveau désiré.
2. Pour régler le temps de cuisson, tournez le bouton de la minuterie jusqu'à la durée souhaitée selon le guide de cuisson des aliments.
3. Le four à micro-ondes démarre automatiquement la cuisson une fois que le niveau de puissance et le temps sont réglés.
4. Lorsque le temps de cuisson est écoulé, l'appareil s'arrête en émettant un "Dong".
5. Si l'appareil n'est pas utilisé, réglez toujours l'heure sur "0".

Function/ Power	Sortie	Application
	17%	Ramollir la crème glacée
	33%	Soupe à l'étouffée, beurre ramolli ou décongélation
	55%	Ragoût, poisson
	77%	Riz, Poisson, Poulet, Viande hachée
	100%	Réchauffer, Lait, Faire bouillir de l'eau, Légumes, Boisson,

Remarque : Lorsque vous retirez des aliments du four, veillez à ce que le four soit éteint en mettant l'interrupteur de la minuterie sur 0 .

Le non-respect de cette consigne et l'utilisation du four à micro-ondes sans aliments à l'intérieur peuvent entraîner une surchauffe et endommager le magnétron.

NETTOYAGE

Veillez à débrancher l'appareil de l'alimentation électrique.

1. Nettoyez la cavité du four après utilisation avec un chiffon légèrement humide.
2. Nettoyez les accessoires avec de l'eau savonneuse comme d'habitude.
3. Le cadre et le joint de la porte ainsi que les pièces voisines doivent être nettoyés soigneusement avec un chiffon humide lorsqu'ils sont sales.
4. N'utilisez pas de produits abrasifs ou de grattoirs métalliques tranchants pour nettoyer la vitre de la porte du four, car ils risquent de rayer la surface et d'entraîner l'éclatement de la vitre.
5. Conseil de nettoyage - Pour faciliter le nettoyage des parois de la cavité que les aliments cuits peuvent toucher : Placer un demi-citron dans un bol, ajouter 300 ml (1/2 pinte) d'eau et chauffer à 100 % au micro-ondes pendant 10 minutes. Essayez le four à l'aide d'un chiffon doux et sec.

RECHERCHE DE PANNES

Normal	
Le four à micro-ondes perturbe la réception de la télévision	La réception de la radio et de la télévision peut être perturbée par le fonctionnement du four à micro-ondes. Il s'agit d'un phénomène similaire aux interférences provoquées par les petits appareils électriques, tels que le mixeur, l'aspirateur et le ventilateur électrique. C'est normal.
Diminution de la lumière du four	Lors de la cuisson par micro-ondes à faible puissance, la lumière du four peut s'affaiblir. C'est normal.
Vapeur s'accumulant sur la porte, air chaud sortant des bouches d'aération	Lors de la cuisson, de la vapeur peut s'échapper des aliments. La plus grande partie s'échappe par les événements. Mais une partie peut s'accumuler sur un endroit froid comme la porte du four. C'est normal.

Le four s'est mis en marche accidentellement alors qu'il n'y avait pas d'aliments à l'intérieur.	Il est interdit de faire fonctionner l'appareil sans aliments à l'intérieur. C'est très dangereux.
--	--

Problèmes	Cause possible	Remède
Le four ne peut pas être démarré.	(1) Le cordon d'alimentation n'est pas bien branché.	Débrancher. Puis rebrancher après 10 secondes.
	(2) Le fusible saute ou le disjoncteur fonctionne.	Remplacer le fusible ou réarmer le disjoncteur (réparé par le personnel professionnel de notre société)
	(3) Problème de prise de courant.	Tester la prise avec d'autres appareils électriques.
Le four ne chauffe pas.	(4) La porte n'est pas bien fermée.	Bien fermer la porte.

Lea atentamente estas instrucciones antes de utilizar su horno microondas y consérvelas cuidadosamente.

PRECAUCIONES PARA EVITAR UNA POSIBLE EXPOSICIÓN A UN EXCESO DE ENERGÍA DE MICROONDAS

- a.** No intente utilizar este horno con la puerta abierta, ya que esto puede provocar una exposición nociva a la energía de microondas. Es importante no romper ni manipular los enclavamientos de seguridad.
- b.** (No coloque ningún objeto entre la cara frontal del horno y la puerta ni permita que se acumulen suciedad o restos de limpiador en las superficies de sellado.
- c.** **ADVERTENCIA:** Si la puerta o las juntas de la puerta están dañadas, el horno no debe ponerse en funcionamiento hasta que haya sido reparado por una persona competente.

ADDENDUM

Si el aparato no se mantiene en buen estado de limpieza, su superficie podría degradarse y afectar a la vida útil del aparato y provocar una situación peligrosa.

INSTRUCCIONES IMPORTANTES DE SEGURIDAD ADVERTENCIA

Para reducir el riesgo de incendio, descarga eléctrica, lesiones personales o exposición a un exceso de energía del horno microondas al utilizar su aparato, siga las precauciones básicas, incluyendo las siguientes:

1. Lee y sigue lo específico:

"PRECAUCIONES PARA EVITAR UNA POSIBLE EXPOSICIÓN A UN EXCESO DE ENERGÍA DE MICROONDAS".

2. Este aparato puede ser utilizado por niños a partir de 8 años y por personas con capacidades físicas, sensoriales o mentales reducidas o con falta de experiencia y conocimientos, si han recibido supervisión o instrucciones sobre el uso del aparato de forma segura y comprenden los peligros que conlleva. Los niños no deben jugar con el aparato. La limpieza y el mantenimiento por parte del usuario no deben ser realizados por niños a menos que sean mayores de 8 años y estén

supervisados. Los niños menores de 8 años deberán mantenerse alejados a menos que estén continuamente supervisados.

- 3.** Mantenga el aparato y su cable fuera del alcance de los niños menores de 8 años.
- 4.** Si el cable de alimentación está dañado, debe ser sustituido por el fabricante, su agente de servicio, o personas con cualificación similar con el fin de evitar un peligro. (Para aparatos con conexión tipo Y)
- 5.** ADVERTENCIA: Asegúrese de que el aparato está apagado antes de sustituir la lámpara para evitar la posibilidad de descarga eléctrica.
- 6.** ADVERTENCIA: Es peligroso que cualquier persona que no sea una persona competente realice cualquier operación de servicio o reparación que implique la retirada de una cubierta que ofrece protección contra la exposición a la energía de microondas.
- 7.** ADVERTENCIA: Los líquidos y otros alimentos no deben calentarse en recipientes cerrados, ya que pueden explotar.
- 8.** Cuando caliente alimentos en recipientes de plástico o papel, vigile el horno debido a la posibilidad de ignición.
- 9.** Utilice únicamente utensilios adecuados para su uso en hornos microondas.
- 10.** Si sale humo, apague o desenchufe el aparato y mantenga la puerta cerrada para sofocar las llamas.
- 11.** El calentamiento de bebidas en microondas puede provocar una ebullición eruptiva retardada, por lo que debe tenerse cuidado al manipular el recipiente.
- 12.** El contenido de los biberones y los potitos debe removerse o agitarse y debe comprobarse la temperatura antes de consumirlos, para evitar quemaduras.
- 13.** Los huevos con cáscara y los huevos duros enteros no deben calentarse en hornos microondas, ya que pueden explotar, incluso

después de haber finalizado el calentamiento por microondas.

- 14.** El horno debe limpiarse con regularidad y deben eliminarse los depósitos de alimentos.
- 15.** Si no se mantiene el horno en condiciones de limpieza, podría producirse un deterioro de la superficie que podría afectar negativamente a la vida útil del aparato y, posiblemente, dar lugar a una situación peligrosa.
- 16.** El aparato no debe instalarse detrás de un puerta decorativa para evitar el sobrecalentamiento. (Esto no es aplicable a los aparatos con puerta decorativa).
- 17.** Utilice únicamente la sonda de temperatura recomendada para este horno. (para hornos provistos de la posibilidad de utilizar una sonda de temperatura).
- 18.** El horno microondas no se colocará en un armario a menos que haya sido probado en un armario.
- 19.** El horno microondas debe funcionar con el puerta decorativa abierta. (Para hornos con puerta decorativa).
- 20.** Este aparato está destinado al uso doméstico. y aplicaciones similares como:
 - zonas de cocina para el personal en tiendas, oficinas y otros entornos de trabajo;
 - por clientes de hoteles, moteles y otros entornos de tipo residencial;
 - casas de campo;
 - Entornos tipo cama y desayuno.
- 21.** El horno microondas está diseñado para calentar alimentos y bebidas. El secado de alimentos o ropa y el calentamiento de almohadillas térmicas, zapatillas, esponjas, paños húmedos y similares pueden provocar riesgo de lesiones, ignición o incendio.
- 22.** Los recipientes metálicos para alimentos y bebidas no están

permitidos durante la cocción con microondas.

23. El aparato no debe limpiarse con un limpiador de vapor.
24. El aparato está diseñado para ser utilizado de forma independiente.
25. La superficie trasera de los aparatos se colocará contra una pared.

DESCRIPCIÓN DEL APARATO

- a. Panel de control
- b. Eje giratorio
- c. Conjunto del anillo giratorio
- d. Bandeja de cristal
- e. Ventana de observación
- f. Montaje de la puerta
- g. Sistema de enclavamiento de seguridad

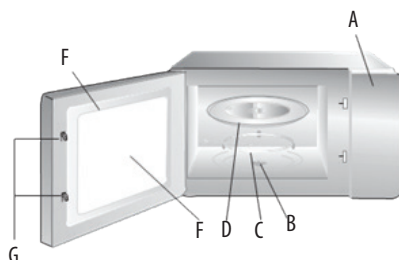

ESPECIFICACIONES

Modelo	MO-5029B
Tensión	230V~ 50 Hz
Entrada de microondas	1050 W
Salida de microondas	700 W

PARA REDUCIR EL RIESGO DE LESIONES A LAS PERSONAS INSTALACIÓN DE PUESTA A TIERRA

PELIGRO

Peligro de descarga eléctrica. Tocar algunos de los componentes internos puede causar lesiones personales graves o la muerte. No desmonte este aparato.

ADVERTENCIA

1. Peligro de descarga eléctrica. El uso inadecuado de la conexión a tierra puede provocar una descarga eléctrica. No enchufe el aparato a una toma de corriente hasta que esté correctamente instalado y conectado a tierra.
 - Este aparato debe conectarse a tierra. En caso de cortocircuito, la conexión a tierra reduce el riesgo de descarga eléctrica al proporcionar un cable de escape para la corriente eléctrica.
 - Este aparato está equipado con un cable con toma de tierra y un enchufe con toma de tierra. El enchufe debe conectarse a una toma de corriente que esté correctamente instalada y conectada a tierra.
 - Consulte a un electricista o técnico cualificado si no comprende completamente las instrucciones de conexión a tierra o si

tiene dudas sobre si el aparato está correctamente conectado a tierra.

- Si es necesario utilizar un alargador, utilice sólo un alargador de 3 hilos.
 - Se proporciona un cable de alimentación corto para reducir los riesgos derivados de enredarse o tropezar con un cable más largo.
- 2.** Si se utiliza un juego de cables largos o un alargador:
- La capacidad eléctrica indicada del juego de cables o del alargador debe ser como mínimo igual a la capacidad eléctrica del aparato.
 - El cable alargador debe ser un cable de 3 hilos con toma de tierra.
 - El cable largo debe colocarse de modo que no caiga sobre la encimera o el tablero de la mesa, donde los niños podrían tirar de él o tropezar involuntariamente.

UTENSILIOS

PRECAUCIÓN

Riesgo de lesiones personales

Es peligroso que cualquier persona que no sea una persona competente lleve a cabo cualquier operación de servicio o reparación que implique la retirada de una cubierta que proteja contra la exposición a la energía de microondas.

Consulte las instrucciones sobre "Materiales que puede utilizar en el horno microondas o que debe evitar en el horno microondas". Puede haber ciertos utensilios no metálicos que no sean seguros para usar en el microondas. En caso de duda, puede probar el utensilio en cuestión siguiendo el procedimiento que se indica a continuación.

PRUEBA DE UTENSILIOS:

- 1.** Llena un recipiente apto para microondas con 1 taza de agua fría (250 ml) junto con el utensilio en cuestión.
- 2.** Cocer a máxima potencia durante 1 minuto.
- 3.** Palpe cuidadosamente el utensilio. Si el utensilio vacío está caliente, no lo utilice para cocinar en el microondas.
- 4.** No sobrepasar 1 minuto de cocción.

MATERIALES QUE SE PUEDEN UTILIZAR EN EL MICROONDAS

Utensilios	Observaciones
Plato para dorar	Siga las instrucciones del fabricante. El fondo del plato dorador debe estar al menos 3/16 pulgadas (5mm) por encima del plato giratorio. El uso incorrecto puede provocar la rotura del plato giratorio.
Vajilla	Sólo apto para microondas. Siga las instrucciones del fabricante. No utilice platos agrietados o astillados.
Tarros de cristal	Quitar siempre la tapa. Utilícelos sólo para calentar alimentos. La mayoría de los tarros de cristal no son resistentes al calor y pueden romperse.
Cristalería	Sólo cristalería de horno resistente al calor. Asegúrese de que no tiene adornos metálicos. No utilice vajilla agrietada o desconchada.

ES: HORNO MICROONDAS | Manual de uso

Bolsas de cocción para horno	Siga las instrucciones del fabricante. No cerrar con brida metálica. Haga hendiduras para permitir la salida del vapor.
Platos y vasos de papel	Utilizar sólo para cocinar/calentar a corto plazo. No deje el horno desatendido mientras cocina.
Toallas de papel	Utilizar para cubrir los alimentos para recalentarlos y absorber la grasa. Utilizar bajo supervisión sólo para cocciones de corta duración.
Papel de pergamino	Utilícelo como tapa para evitar salpicaduras o como envoltorio para cocinar al vapor.
Plástico	Sólo apto para microondas. Siga las instrucciones del fabricante. Deben llevar la etiqueta "Apto para microondas". Algunos recipientes de plástico se reblandecen al calentarse el alimento que contienen. Las "bolsas para hervir" y las bolsas de plástico bien cerradas deben rajarse, perforarse o ventilarse según las instrucciones del envase.
Envoltorio de plástico	Sólo apto para microondas. Utilícelo para cubrir los alimentos durante la cocción para retener la humedad. No permita que el envoltorio de plástico toque los alimentos.
Termómetros	Sólo aptos para microondas (termómetros para carne y dulces).
Papel encerado	Utilícelo como funda para evitar salpicaduras y retener la humedad

MATERIALES QUE DEBEN EVITARSE EN EL HORNO MICROONDAS

Utensilios	Observaciones
Bandeja de aluminio	Puede provocar arcos voltaicos. Transfiera los alimentos a un plato apto para microondas.
Envase de cartón para alimentos con asa metálica	Puede provocar arcos voltaicos. Transfiera los alimentos a un plato apto para microondas.
Utensilios metálicos o con adornos metálicos	El metal protege los alimentos de la energía de las microondas. Los embellecedores metálicos pueden provocar arcos voltaicos.
Bridas metálicas	Puede provocar la formación de arcos y podría causar un incendio en el horno.
Bolsas de papel	Puede provocar un incendio en el horno.
Espuma plástica	La espuma de plástico puede fundirse o contaminar el líquido de su interior si se expone a altas temperaturas.
Madera	La madera se seca cuando se utiliza en el horno microondas y puede partirse o agrietarse.

PREPARACIÓN DEL HORNO

Retire el horno y todos los materiales de la caja de cartón y de la cavidad del horno.

- a. Panel de control
- b. Eje giratorio
- c. Conjunto del anillo giratorio
- d. Bandeja de cristal
- e. Ventana de observación
- f. Montaje de la puerta
- g. Sistema de enclavamiento de seguridad

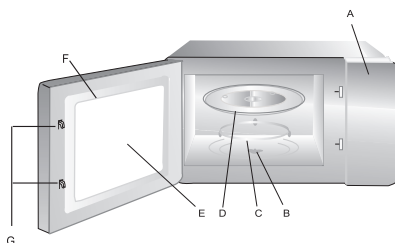

INSTALACIÓN DEL PLATO GIRATORIO

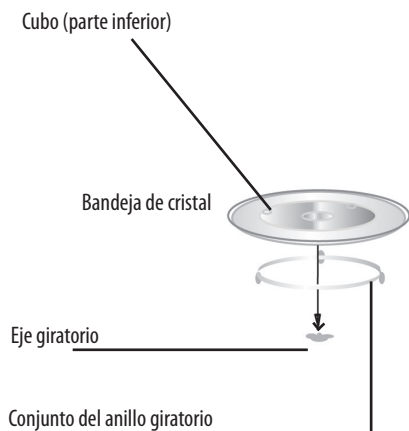

- a. No coloque nunca la bandeja de cristal boca abajo. La bandeja de cristal no debe restringirse nunca.
- b. Tanto la bandeja de cristal como el conjunto del aro giratorio deben utilizarse siempre durante la cocción.
- c. Todos los alimentos y recipientes de comida se colocan siempre en la bandeja de cristal para cocinar.
- d. Si la bandeja de cristal o el conjunto del anillo giratorio se agrietan o se rompen, póngase en contacto con el centro de servicio autorizado más cercano.

INSTALACIÓN DE ENCIMERAS

Retire todo el material de embalaje y los accesorios. Examine el horno para detectar cualquier daño, como abolladuras o la puerta rota. No instale el horno si está dañado.

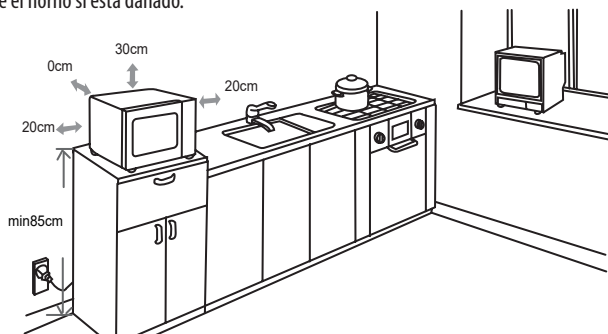

INSTALACIÓN

1. Seleccione una superficie nivelada que proporcione suficiente espacio abierto para las rejillas de entrada y/o salida.
2. La altura mínima de instalación es de 85 cm.
3. La parte trasera del aparato debe colocarse contra una pared. Deje un espacio libre mínimo de 30 cm por encima del horno, se requiere un espacio libre mínimo de 20 cm entre el horno y cualquier pared adyacente.
4. No retire las patas de la parte inferior del horno.
5. La obstrucción de las aberturas de entrada y/o salida puede dañar el horno.

Gabinete: Retire cualquier película protectora que se encuentre en la superficie del gabinete del horno de microondas.

No retire la cubierta de Mica de color marrón claro que está fijada a la cavidad del horno para proteger el magnetrón.

6. Coloque el horno lo más lejos posible de radios y TV. El funcionamiento del horno microondas puede causar interferencias en la recepción de radio o TV.
7. Enchufe el horno a una toma de corriente doméstica estándar. Asegúrese de que el voltaje y la frecuencia coinciden con los de la etiqueta de características.



ADVERTENCIA: No instale el horno sobre una placa de cocina u otro aparato que produzca calor. Si se instala cerca o sobre una fuente de calor, el horno podría dañarse y la garantía quedaría anulada.

La superficie accesible puede estar caliente durante el funcionamiento.

OPERACIÓN

Panel de control y funciones



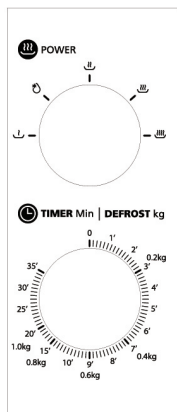

Instrucciones de uso

Mando de potencia



Pomo del temporizador

1. Para ajustar la potencia de cocción, gire el botón de potencia hasta el nivel deseado.
2. Para ajustar el tiempo de cocción, gire el mando del temporizador hasta el tiempo deseado según la guía de cocción de su alimento.
3. El horno microondas iniciará automáticamente la cocción una vez ajustados el nivel de potencia y el tiempo.
4. Cuando finalice el tiempo de cocción, el aparato hará un "Dong" para detenerse.
5. Si la unidad no está en uso, ajuste siempre la hora a "0".

Function/ Power	Salida	Aplicación
	17%	Ablandar el helado
	33%	Sopa de cocido ablandar la mantequilla o descongelar
	55%	Estofado, Pescado
	77%	Arroz, Pescado, Pollo, Carne picada
	100%	Recalentar, Leche, Hervir agua, Verduras, Bebida,

Nota: Cuando retire alimentos del horno, asegúrese de que la alimentación del horno está desconectada girando el interruptor del temporizador a 0 .

En caso contrario, y si el horno microondas funciona sin alimentos en su interior , puede producirse un sobrecalentamiento y daños en el magnetrón.

LIMPIEZA

Asegúrese de desenchufar el aparato de la red eléctrica.

1. Limpie la cavidad del horno después de utilizarlo con un paño ligeramente humedecido.
2. Limpie los accesorios de la forma habitual con agua jabonosa.
3. El marco y la junta de la puerta y las piezas adyacentes deben limpiarse cuidadosamente con un paño húmedo cuando estén sucios.
4. No utilice productos de limpieza abrasivos ni rascadores metálicos afilados para limpiar el cristal de la puerta del horno, ya que pueden rayar la superficie y romper el cristal.
5. Consejo de limpieza---Para facilitar la limpieza de las paredes de la cavidad que los alimentos cocinados pueden tocar: Coloque medio limón en un bol, añada 300 ml de agua y caliéntelo al 100% de potencia en el microondas durante 10 minutos. Limpie el horno con un paño suave y seco.

RESOLUCIÓN DE PROBLEMAS

Normal	
El horno microondas interfiere en la recepción de TV	La recepción de radio y televisión puede verse afectada por el funcionamiento del horno microondas. Es similar a la interferencia de pequeños aparatos eléctricos, como batidora, aspiradora y ventilador eléctrico. Es normal.
Luz tenue del horno	En la cocción con microondas de baja potencia, la luz del horno puede volverse tenue. Es normal.
Vapor acumulado en la puerta, salida de aire caliente por las rejillas de ventilación	Al cocinar, puede salir vapor de los alimentos. La mayor parte saldrá por las rejillas de ventilación. Pero una parte puede acumularse en un lugar fresco, como la puerta del horno. Esto es normal.

ES: HORNO MICROONDAS | Manual de uso

El horno se encendió accidentalmente sin comida dentro.	Está prohibido hacer funcionar la unidad sin alimentos en su interior. Es muy peligroso.
---	--

Problemas	Posible causa	Remedio
El horno no se puede poner en marcha.	(1) El cable de alimentación no está bien enchufado.	Desenchufa. Vuelva a enchufar después de 10 segundos.
	(2) Se funde el fusible o funciona el disyuntor.	Sustituya el fusible o restablezca el disyuntor (reparado por personal profesional de nuestra empresa).
	(3) Problemas con la toma de corriente.	Pruebe la toma de corriente con otros aparatos eléctricos.
El horno no se calienta.	(4) La puerta no está bien cerrada.	Cierra bien la puerta.

Прочетете внимателно тези инструкции, преди да използвате микровълновата си фурна, и ги пазете внимателно.

ПРЕДПАЗНИ МЕРКИ ЗА ИЗБЯГВАНЕ НА ЕВЕНТУАЛНО ИЗЛАГАНЕ НА ПРЕКОМЕРНА МИКРОВЪЛНОВА ЕНЕРГИЯ

- a.** Не се опитвайте да работите с тази фурна при отворена врата, тъй като това може да доведе до вредно излагане на микровълнова енергия. Важно е да не чупите и да не въздействате върху блокировките за безопасност.
- b.** Не поставяйте никакви предмети между предната страна на фурната и вратата и не позволявайте върху уплътнителните повърхности да се натрупват замърсявания или остатъци от почистващи препарати.
- c.** **ПРЕДУПРЕЖДЕНИЕ:** Ако вратата или уплътненията на вратата са повредени, фурната не трябва да се използва, докато не бъде ремонтирана от компетентно лице.

ДОПЪЛНЕНИЕ

Ако апаратът не се поддържа в добро състояние на чистота, повърхността му може да се влоши и да повлияе на продължителността на живота на апарата и да доведе до опасна ситуация.

ВАЖНИ ИНСТРУКЦИИ ЗА БЕЗОПАСНОСТ ПРЕДУПРЕЖДЕНИЕ

За да намалите риска от пожар, токов удар, нараняване на хора или излагане на прекомерна енергия на микровълновата фурна, когато използвате уреда, спазвайте основните предпазни мерки, включително следните:

- 1.1.** Прочетете и спазвайте спецификата:
"ПРЕДПАЗНИ МЕРКИ ЗА ИЗБЯГВАНЕ НА ЕВЕНТУАЛНО ИЗЛАГАНЕ НА ПРЕКОМЕРНА МИКРОВЪЛНОВА ЕНЕРГИЯ".
- 2.** Този уред може да се използва от деца на възраст от 8 години и нагоре, както и от лица с намалени физически, сетивни или умствени способности или с липса на опит и познания, ако са получили надзор или инструкции относно използването на уреда по безопасен начин и

разбират свързаните с него опасности. Децата не трябва да си играят с уреда. Почистването и потребителската поддръжка не трябва да се извършват от деца, освен ако те не са на възраст над 8 години и не са под надзор. Деца на възраст под 8 години не трябва да се допускат до уреда, освен ако не са под непрекъснат надзор.

- 3.** Съхранявайте уреда и кабела му на място, недостъпно за деца под 8 години.
- 4.** Ако охраняващият кабел е повреден, той трябва да бъде заменен от производителя, неговия сервизен представител или от лица с подобна квалификация, за да се избегне опасност. (За уред с приставка тип Y)
- 5. ПРЕДУПРЕЖДЕНИЕ:** Уверете се, че уредът е изключен, преди да подмените лампата, за да избегнете възможността от токов удар.
- 6. ПРЕДУПРЕЖДЕНИЕ:** Опасно е за всяко друго лице, освен за компетентно, да извършва сервизно обслужване или ремонт, които включват премахване на капака, който осигурява защита срещу излагане на микровълнова енергия.
- 7. ПРЕДУПРЕЖДЕНИЕ:** Течности и други храни не трябва да се нагряват в затворени съдове, тъй като могат да експлодират.
- 8.** Когато загревате храна в пластмасови или хартиени съдове, наблюдавайте фурната поради възможността от запалване.
- 9.** Използвайте само съдове, които са подходящи за употреба в микровълнови фурни.
- 10.** Ако се отделя дим, изключете или извадете уреда от контакта и дръжте вратата затворена, за да потушите евентуални пламъци.
- 11.** Загряването на напитки в микровълнова фурна може да доведе до забавено избухливо кипене; затова трябва да се внимава при работа с контейнера.

- 12.** Съдържанието на бутилките за хранене и бурканчетата с бебешка храна се разбърква или разклаща и се проверява температурата преди консумация, за да се избегнат изгаряния.
- 13.** Яйца с черупка и цели твърдо сварени яйца не трябва да се загряват в микровълнови фурни, тъй като могат да експлодират, дори след като загряването в микровълновата фурна е приключило.
- 14.** Фурната трябва да се почиства редовно и да се отстраняват всички остатъци от храна.
- 15.** Ако не поддържате фурната в чисто състояние, това може да доведе до влошаване на повърхността, което може да се отрази неблагоприятно на живота на уреда и евентуално да доведе до опасна ситуация.
- 16.** Уредът не трябва да се монтира зад
- 17.** декоративна врата, за да се избегне прегряване. (Това не е приложимо за уреди с декоративна врата.)
- 18.** Използвайте само температурната сонда, препоръчана за тази фурна. (за фурни, снабдени с възможност за използване на температурна сонда.)
- 19.** Микровълновата фурна не трябва да се поставя в шкаф, освен ако не е тествана в шкаф.
- 20.** Микровълновата фурна трябва да се използва с отворена декоративна врата. (За фурни с декоративна врата.)
- 21.** Този уред е предназначен за използване в домакинството и подобни приложения, като например:
 - кухненски помещения за персонала в магазини, офиси и други работни помещения;
 - от клиенти в хотели, мотели и други жилищни сгради;
 - селски къщи;
 - среда тип "легло и закуска".

- 22.** Микровълновата фурна е предназначена за загряване на храни и напитки. Сушенето на храна или дрехи и нагряването на затоплящи подложки, чехли, гъби, влажни кърпи и други подобни може да доведе до риск от нараняване, запалване или пожар.
- 23.** Не се допуска използването на метални съдове за храна и напитки при готвене в микровълнова фурна.
- 24.** Уредът не трябва да се почиства с пароструйка.
- 25.** Уредът е предназначен да се използва като свободностоящ.
- 26.** Задната повърхност на уредите трябва да е разположена до стена.

ОПИСАНИЕ НА УРЕДА

- a.** Контролен панел
- b.** Въртяща се ос
- c.** Ринг на ролки
- d.** Стъклена чиния
- e.** Прозорец за наблюдение
- f.** Сглобяване на вратата
- g.** Предпазна система за блокиране

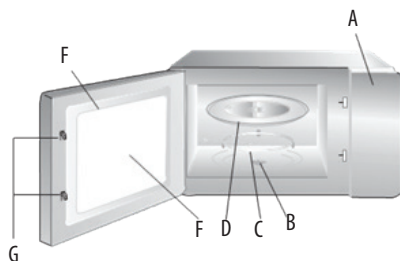

СПЕЦИФИКАЦИИ

Модел	MO-5029B
Напрежение	230V~ 50 Hz
Микровълнов вход	1050 W
Микровълнова мощност	700 W

ЗА ДА СЕ НАМАЛИ РИСКЪТ ОТ НАРАНЯВАНЕ НА ХОРА, ИЗВЪРШВАЩИ ИНСТАЛАЦИЯТА

ОПАСНОСТ

Опасност от токов удар. Докосването на някои от вътрешните компоненти може да доведе до сериозно нараняване или смърт. Не разглобявайте този уред.

ПРЕДУПРЕЖДЕНИЕ

- Опасност от токов удар Неправилното използване на заземяването може да доведе до токов удар. Не включвайте уреда в контакта, докато не бъде правилно инсталиран и заземен.
 - Този уред трябва да бъде заземен. В случай на електрическо късо съединение заземяването намалява риска от токов удар, като осигурява отвеждащ проводник за електрическия ток.
 - Този уред е оборудван с кабел със заземяващ проводник и заземяващ щепсел. Щепселът трябва да бъде включен към правилно инсталиран и заземен контакт.
 - Консултирайте се с квалифициран електротехник или сервизен специалист, ако инструкциите за заземяване не са напълно разбрани или ако има съмнение дали уредът е правилно заземен.
 - Ако е необходимо да използвате удължител, използвайте само 3-жилен удължител.
 - Предвиден е къс захранващ кабел, за да се намалят рисковете от заплитане или спъване в по-дълъг кабел.
- Ако се използва дълъг кабел или удължител:
 - Маркираната електрическа мощност на комплекта кабели или удължителя трябва да е поне толкова голяма, колкото е електрическата мощност на уреда.
 - Удължителният кабел трябва да бъде заземен 3-жичен кабел.
 - Дългият кабел трябва да бъде разположен така, че да не се свлича върху плота на бюрото или масата, където може да бъде дръпнат от деца или неволно препънат.

ПРИБОРИ ЗА ХРАНЕНЕ**ВНИМАНИЕ**

Опасност от нараняване на хора

Опасно е друго лице, освен компетентно, да извършва сервизни или ремонтни дейности, които включват премахване на капака, който осигурява защита срещу излагане на микровълнова енергия.

Вижте инструкциите в "Материали, които можете да използвате в микровълнова фурна или които трябва да избягвате в микровълнова фурна". Възможно е да има някои неметални прибори, които не са безопасни за използване в микровълнова фурна. Ако се съмнявате, можете да тествате въпросния съд, като следвате процедурата по-долу.

ТЕСТ НА ПРИБОРИТЕ:

- Напълнете подходящ за микровълнова фурна съд с 1 чаша студена вода (250 ml) и съответния инструмент.
- Гответе на максимална мощност в продължение на 1 минута.
- Внимателно опипайте инструмента. Ако празният съд е топъл, не го използвайте за готвене в микровълнова фурна.
- Не превишавайте времето за готвене от 1 минута.

МАТЕРИАЛИ, КОИТО МОЖЕТЕ ДА ИЗПОЛЗВАТЕ В МИКРОВЪЛНОВА ФУРНА

Прибори за хранене	Забележки
Съд за браунинг	Следвайте инструкциите на производителя. Дъното на съда за печене трябва да е поне 3/16 инча (5 мм) над въртящата се чиния. Неправилната употреба може да доведе до счупване на въртящата се чиния.

ВГ: МИКРОВЪЛНОВА ФУРНА | Инструкции за употреба

Посуда за хранене	Подходящ само за микровълнова фурна. Следвайте инструкциите на производителя. Не използвайте напукани или счупени съдове.
Стъклени буркани	Винаги сваляйте капака. Използвайте само за загряване на храна, докато стане топла. Повечето стъклени буркани не са устойчиви на топлина и могат да се счупят.
Стъклени изделия	Само термоустойчиви стъклени съдове за фурна. Уверете се, че няма метални елементи. Не използвайте напукани или счупени съдове.
Торбички за готвене във фурната	Следвайте инструкциите на производителя. Не затваряйте с метална връзка. Направете прорези, за да може парата да излиза.
Хартиени чинии и чаши	Използвайте само за краткотрайно готвене/затопляне. Не оставяйте фурната без надзор, докато готвите.
Хартиени кърпи	Използвайте за покриване на храна за претопляне и абсорбиране на мазнини. Използвайте под наблюдение само за краткотрайно готвене.
Пергаментова хартия	Използвайте като капак, за да предотвратите пръски, или като обвивка за готвене на пара.
Пластмаса	Подходящи само за микровълнова фурна. Следвайте инструкциите на производителя. Трябва да има етикет "Безопасно за микровълнова фурна". Някои пластмасови контейнери омекват, когато храната в тях се нагорещи. "Торбичките за варене" и плътно затворените пластмасови торбички трябва да се разрязват, пробиват или обезвъздушават според указанията на опаковката.
Пластмасова опаковка	
	Подходящ само за микровълнова фурна. Използвайте за покриване на храната по време на готвене, за да запазите влагата. Не позволявайте пластмасовото фолио да докосва храната.
Термометри	Подходящи само за микровълнова фурна (термометри за месо и бонбони).
Восъчна хартия	Използвайте като капак, за да предотвратите разпръскване и да запазите влагата

МАТЕРИАЛИ, КОИТО ТРЯБВА ДА СЕ ИЗБЯГВАТ В МИКРОВЪЛНОВА ФУРНА

Прибори за хранене	Забележки
Алуминиева тава	Може да предизвика образуване на електрическа дъга. Прехвърлете храната в подходящ за микровълнова фурна съд.
Кутия за храна с метална дръжка	Може да предизвика образуване на електрическа дъга. Прехвърлете храната в подходящ за микровълнова фурна съд.
Метални или с метална украса прибори за хранене	Металът предпазва храната от микровълновата енергия. Металната облицовка може да предизвика образуване на електрическа дъга.
Метални връзки за усукване	Може да причини образуване на електрическа дъга и да предизвика пожар във фурната.
Хартиени торбички	Може да предизвика пожар във фурната.

Пластмасова пяна	Пластмасовата пяна може да се разтопи или да замърси течността в нея, когато е изложена на висока температура.
Дърво	Дървото изсъхва, когато се използва в микровълнова фурна, и може да се разцепи или напука

НАСТРОЙКА НА ФУРНАТА

Извадете фурната и всички материали от кашона и кухнята на фурната.

- a. Контролен панел
- b. Въртяща се ос
- c. Ринг на ролки
- d. Стъклена чиния
- e. Прозорец за наблюдение
- f. Сглобяване на вратата
- g. Предпазна система за блокиране

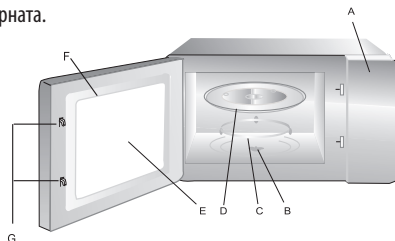

ИНСТАЛИРАНЕ НА СТЪКЛЕНАТА ЧИНИЯ



- a. Никога не поставяйте стъклената чиния с главата надолу. Стъклената чиния никога не трябва да се ограничава.
- b. По време на готвене винаги трябва да се използват както стъклената чиния, така и пръстенът.
- c. Всички храни и контейнери за храна винаги се поставят върху стъклената чиния за готвене.
- d. Ако стъклената чиния или сглобката на пръстена на чинията се напукат или счупят, свържете се с най-близкияоторизиран сервизен център.

МОНТАЖ НА ПЛОТ

Отстранете всички опаковъчни материали и аксесоари. Огледайте фурната за евентуални повреди, като вдлъбнатини или счупена врата. Не монтирайте фурната, ако тя е повредена.

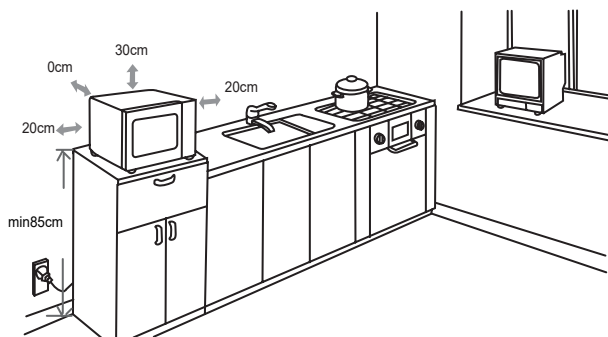

ИНСТАЛАЦИЯ

1. Изберете равна повърхност, която осигурява достатъчно свободно пространство за всмукателните и/или изпускателните отвори.
2. Минималната височина за монтаж е 85 cm.
3. Задната повърхност на уреда трябва да е разположена до стена. Оставете минимално разстояние от 30 cm над фурната, а между фурната и всички съседни стени е необходимо минимално разстояние от 20 cm.
4. Не изваждайте крачетата от дъното на фурната.
5. Блокирането на всмукателните и/или изпускателните отвори може да повреди фурната.

Шкаф: Отстранете всички защитни фолиа по повърхността на шкафа на микровълновата фурна.

Не сваляйте светлокафявия капак от слюда, който е прикрепен към кухнята на фурната, за да предпазва магнетрона.

6. Поставете фурната възможно най-далеч от радиоприемници и телевизори. Работата на микровълновата фурна може да доведе до смущения в приемането на радио или телевизия.
7. Включете фурната в стандартен домашен контакт. Уверете се, че напрежението и честотата са същите като напрежението и честотата на етикета с номиналните стойности.



ПРЕДУПРЕЖДЕНИЕ: Не инсталирайте фурната върху готварски плот или друг уред, който произвежда топлина. Ако се инсталира в близост до или над източник на топлина, фурната може да се повреди и гаранцията да отпадне.

Достъпната повърхност може да бъде гореща по време на работа.

РАБОТА С УРЕДА



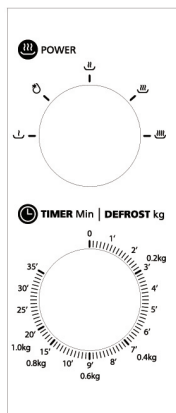

Контролен панел и функции

Инструкции за работа

 Копче за
захранване

 Копче за
таймер

1. Настройване на мощността на готвене чрез завъртане на копчето за мощност до желаното ниво.
2. За да настроите времето на готвене, завъртете копчето на таймера до желаното време.
3. Микровълновата фурна ще започне да готви автоматично, след като зададете нивото на мощност и времето.
4. Когато времето за готвене изтече, уредът ще спре .
5. Ако устройството не се използва, винаги настройвайте времето на "0".

Function/ Power	Мощност	Приложение
	17%	Омекотяване на сладоледа
	33%	Задушена супа омекотете маслото или размразете
	55%	Задушено месо, риба
	77%	Ориз, Риба, Пилешко месо, Смяно месо
	100%	Затопляне, Мляко, Кипяща вода, Зеленчуци, Напитки,

Забележка: Когато изваждате храната от фурната, моля, уверете се, че захранването на фурната е изключено, като завъртите превключвателя на таймера на 0 .

Неспазването на това изискване и работата на микровълновата фурна без храна в нея , може да доведе до прегряване и повреда на магнетрона.

ПОЧИСТВАНЕ

Задължително изключете уреда от електрическата мрежа.

1. След използване на фурната я почистете с леко влажна кърпа.
2. Почиствайте аксесоарите по обичайния начин със сапунена вода.
3. Рамката на вратата, уплътнението и съседните части трябва да се почистват внимателно с влажна кърпа, когато са замърсени.
4. Не използвайте груби абразивни почистващи препарати или остри метални стъргалки за почистване на стъклото на вратата на фурната, тъй като те могат да надраскат повърхността и да доведат до счупване на стъклото.
5. Съвет за почистване - за по-лесно почистване на стените на кухнята, до които се допира приготвената храна: Поставете половин лимон в купа, добавете 300 ml (1/2 пинта) вода и загрейте на 100% мощност на микровълновата фурна за 10 минути. Избършете фурната с мека и суха кърпа.

ОТСТРАНЯВАНЕ НА ПРОБЛЕМИ

Нормални явления	
Микровълновата фурна смущава приемането на телевизия	Приемането на радио и телевизионни програми може да бъде смутено, когато микровълновата фурна работи. Това е подобно на смущенията при работа на малки електрически уреди, като миксер, прахосмукачка и електрически вентилатор. Това е нормално.
Затъмнена светлина на фурната	При готвене в микровълнова фурна с ниска мощност светлината на фурната може да стане слаба. Това е нормално.
Натрупване на пара върху вратата, горещ въздух от вентилационните отвори	При готвене от храната може да излиза пара. Най-много се отделя от вентилационните отвори. Но част от нея може да се натрупа на хладно място, например на вратата на фурната. Това е нормално.
Фурната започна да работи случайно, без да е поставена храна.	Забранено е да използвате уреда без храна в него. Това е много опасно.

Проблеми	Възможна причина	Решение
Фурната не може да бъде стартирана.	(1) Захранващият кабел не е включен плътно.	Изключете уредът от електрическата мрежа. След това включете отново след 10 секунди.
	(2) Изгарянето на предпазителя или работата на прекъсвача.	Заменете предпазителя или нулирайте прекъсвача (поправка се от професионален персонал)
	(3) Проблем с контакта.	Тествайте контакта с други електрически уреди.
Фурната не се загрева.	(4) Вратата не е добре затворена.	Затворете добре вратата.

Citiți cu atenție aceste instrucțiuni înainte de a utiliza cuptorul cu microunde și păstrați-le cu grijă.

MĂSURI DE PRECAUȚIE PENTRU A EVITA POSIBILA EXPUNERE LA O ENERGIE EXCESIVĂ DE MICROUND

- a.** Nu încercați să folosiți acest cuptor cu ușa deschisă, deoarece acest lucru poate duce la o expunere dăunătoare la energia cuptorului cu microunde. Este important să nu rupeți sau să manipulați dispozitivele de blocare de siguranță.
- b.** Nu așezați niciun obiect între fața frontală a cuptorului și ușă și nu lăsați să se acumuleze murdărie sau reziduuri de detergent pe suprafețele de etanșare.
- c.** **AVERTISMENT:** Dacă ușa sau garniturile de etanșare ale ușii sunt deteriorate, cuptorul nu trebuie să fie utilizat până când nu este reparat de o persoană competentă.

ADDENDUM

În cazul în care aparatul nu este menținut într-o stare bună de curățenie, suprafața acestuia s-ar putea degrada și ar putea afecta durata de viață a aparatului și ar putea duce la o situație periculoasă.

INSTRUCȚIUNI IMPORTANTE DE SIGURANȚĂ AVERTISMENT

Pentru a reduce riscul de incendiu, electrocutare, rănire a persoanelor sau expunere la o energie excesivă a cuptorului cu microunde atunci când utilizați aparatul, respectați precauțiile de bază, inclusiv următoarele:

1. Citiți și respectați specificul:

"MĂSURI DE PRECAUȚIE PENTRU A EVITA POSIBILA EXPUNERE LA O ENERGIE EXCESIVĂ DE MICROUND".

- 2.** Acest aparat poate fi utilizat de copii cu vârsta de peste 8 ani și de persoane cu capacități fizice, senzoriale sau mentale reduse sau cu lipsă de experiență și cunoștințe, dacă acestea au fost supravegheate sau instruite cu privire la utilizarea aparatului în condiții de siguranță și dacă înțeleg pericolele implicate. Copiii nu trebuie să se joace cu aparatul.

Curățarea și întreținerea de către utilizator nu trebuie efectuate de către copii, cu excepția cazului în care aceștia au mai mult de 8 ani și sunt supravegheați. Copiii cu vârsta mai mică de 8 ani trebuie ținuti la distanță, cu excepția cazului în care sunt supravegheați permanent.

- 3.** Țineți aparatul și cablul acestuia departe de copiii mai mici de 8 ani.
- 4.** În cazul în care cablul de alimentare este deteriorat, acesta trebuie înlocuit de către producător, de către agentul său de service sau de către persoane cu calificare similară pentru a evita un pericol. (Pentru aparatul cu accesoriu de tip Y)
- 5. AVERTISMENT:** Asigurați-vă că aparatul este oprit înainte de înlocuirea lămpii pentru a evita posibilitatea unui șoc electric.
- 6. AVERTISMENT:** Este periculos pentru orice persoană, alta decât o persoană competentă, să efectueze orice operațiune de service sau de reparație care implică îndepărtarea unui capac care oferă protecție împotriva expunerii la energia cu microunde.
- 7. AVERTISMENT:** Lichidele și alte alimente nu trebuie încălzite în recipiente sigilate, deoarece acestea pot exploda.
- 8.** Atunci când încălziți alimente în recipiente de plastic sau de hârtie, supravegheați cuptorul din cauza posibilității de aprindere.
- 9.** Folosiți numai ustensile care sunt adecvate pentru cuptoarele cu microunde.
- 10.** În cazul în care se degajă fum, opriți sau scoateți aparatul din priză și țineți ușa închisă pentru a înăbuși eventualele flăcări.
- 11.** Încălzirea cu microunde a băuturilor poate avea ca rezultat o fierbere eruptivă întârziată; prin urmare, trebuie să aveți grijă la manipularea recipientului.
- 12.** Conținutul biberoanelor și al borcănelelor de mâncare pentru copii trebuie amestecat sau agitat, iar temperatura trebuie verificată înainte de consum, pentru a evita arsurile.

- 13.** Ouăle în coajă și ouăle fierte tari întregi nu trebuie încălzite în cuptoare cu microunde, deoarece pot exploda, chiar și după ce încălzirea cu microunde a luat sfârșit.
- 14.** Cuptorul trebuie curățat în mod regulat și trebuie îndepărtate toate depunerile de alimente.
- 15.** Neîntreținerea cuptorului într-o stare de curățenie ar putea duce la deteriorarea suprafeței, ceea ce ar putea afecta negativ durata de viață a aparatului și ar putea duce la o situație periculoasă.
- 16.** Aparatul nu trebuie să fie instalat în spatele unui
- 17.** ușă decorativă pentru a evita supraîncălzirea. (Acest lucru nu se aplică pentru aparatele cu ușă decorativă).
- 18.** Utilizați numai sonda de temperatură recomandată pentru acest cuptor. (pentru cuptoarele prevăzute cu posibilitatea de a utiliza o sondă de detectare a temperaturii).
- 19.** Cuptorul cu microunde nu trebuie să fie amplasat într-un dulap decât dacă a fost testat într-un dulap.
- 20.** Cuptorul cu microunde trebuie să funcționeze cu ușă decorativă deschisă. (Pentru cuptoarele cu ușă decorativă.) Acest aparat este destinat a fi utilizat în gospodărie și aplicații similare, cum ar fi:
 - grătarul din bucătăriile din magazine, birouri și alte medii de lucru;
 - de către clienții din hoteluri, moteluri și alte medii de tip rezidențial;
 - case de fermă;
 - medii de tip "bed and breakfast".
- 21.** Cuptorul cu microunde este destinat încălzirii alimentelor și băuturilor. Uscarea alimentelor sau a îmbrăcăminte și încălzirea pernuțelor de încălzire, a papucilor, a bureților, a cârpelor umede și altele asemenea pot duce la risc de rănire, aprindere sau incendiu.
- 22.** Recipientele metalice pentru alimente și băuturi nu sunt permise în timpul gătitului la microunde.

- 23.** Aparatul nu trebuie curățat cu un aparat de curățare cu aburi.
- 24.** Aparatul este destinat să fie utilizat independent.
- 25.** Suprafața posterioară a aparatelor trebuie să fie amplasată pe un perete.

DESCRIEREA APARATULUI

- a.** Panou de control
- b.** Arborele plăcii rotative
- c.** Ansamblu inelar pentru placă turnantă
- d.** Tavă de sticlă
- e.** Fereastra de observare
- f.** Ansamblul ușii
- g.** Sistem de blocare de siguranță

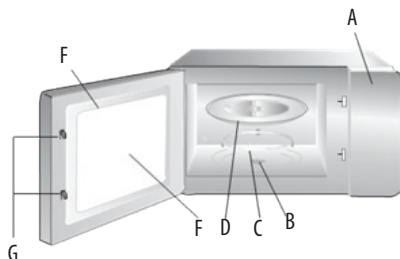

SPECIFICAȚII

Model	MO-5029B
Tensiune	230V~ 50 Hz
Intrare cu microunde	1050 W
Ieșire cu microunde	700 W

PENTRU A REDUCE RISCUL DE RĂNIRE A PERSOANELOR INSTALAȚIA DE ÎMPĂMÂNTARE

PERICOL

Pericol de electrocutare Atingerea unora dintre componentele interne poate provoca vătămări corporale grave sau chiar moartea. Nu dezamblați acest aparat.

AVERTISMENT

- 1.** Pericol de electrocutare Utilizarea necorespunzătoare a împământării poate duce la electrocutare. Nu conectați la o priză până când aparatul nu este instalat și împământat corespunzător.
 - Acest aparat trebuie să fie legat la pământ. În cazul unui scurtcircuit electric, împământarea reduce riscul de șoc electric prin asigurarea unui fir de evacuare a curentului electric.
 - Acest aparat este echipat cu un cablu cu un fir de împământare cu o fișă de împământare. Ștecherul trebuie să fie conectat la o priză care este instalată și împământată în mod corespunzător.
 - Consultați un electrician sau un tehnician calificat dacă instrucțiunile de împământare nu sunt înțelese pe deplin sau dacă există îndoieli cu privire la faptul că aparatul este corect împământat.
 - Dacă este necesar să folosiți un prelungitor, folosiți numai un prelungitor cu 3 fire.
 - Este prevăzut un cablu de alimentare scurt pentru a reduce riscurile rezultate din încurcarea sau împiedicarea de un cablu mai lung.
- 2.** În cazul în care se utilizează un set de cabluri lungi sau un prelungitor:

- Puterea electrică nominală marcată a setului de cabluri sau a prelungitorului trebuie să fie cel puțin la fel de mare ca și puterea electrică a aparatului.
- Cablul prelungitor trebuie să fie un cablu cu 3 fire cu împământare.
- Cablul lung ar trebui să fie aranjat astfel încât să nu se prelingă peste blatul sau masa de lucru, unde poate fi tras de copii sau de care se pot împiedica neintenționat.

UTENSII

ATENȚIE

Pericol de vătămare corporală

Este periculos ca orice persoană, alta decât o persoană competentă, să efectueze orice operațiune de întreținere sau de reparație care implică îndepărtarea unui capac care oferă protecție împotriva expunerii la energia cu microunde.

Consultați instrucțiunile de la "Materiale pe care le puteți folosi în cuptorul cu microunde sau care trebuie evitate în cuptorul cu microunde". Este posibil să existe anumite ustensile nemetalice care nu pot fi folosite în siguranță la cuptorul cu microunde. Dacă aveți îndoieli, puteți testa ustensila în cauză urmând procedura de mai jos.

TESTUL CU USTENSILE:

1. Umpleți un recipient rezistent la cuptorul cu microunde cu 1 cană de apă rece (250 ml) împreună cu ustensila în cauză.
2. Se gătește la putere maximă timp de 1 minut.
3. Pipăiți cu atenție ustensila. Dacă ustensila goală este caldă, nu o folosiți pentru gătitul la microunde.
4. Nu depășiți timpul de gătire de 1 minut.

MATERIALE PE CARE LE PUTEȚI FOLOSI ÎN CUPTORUL CU MICROUND

Ustensile	Observații
Vas de rumenit	Urmați instrucțiunile producătorului. Partea inferioară a vasului de rumenire trebuie să fie la cel puțin 3/16 inch (5 mm) deasupra mesei turnante. Utilizarea incorectă poate cauza ruperea plăcii rotative.
Vesela	Se poate încălzi numai la cuptorul cu microunde. Urmați instrucțiunile producătorului. Nu folosiți vase crăpate sau ciobite.
Borcane de sticlă	Îndepărtați întotdeauna capacul. Folosiți-l numai pentru a încălzi alimentele până când acestea sunt abia calde. Majoritatea borcanelor de sticlă nu sunt rezistente la căldură și se pot sparge.
Sticlărie	Doar sticlărie pentru cuptor rezistentă la căldură. Asigurați-vă că nu există ornamente metalice. Nu folosiți vase crăpate sau ciobite.
Saci de gătit în cuptor	Urmați instrucțiunile producătorului. Nu închideți cu cravată metalică. Faceți fante pentru a permite aburului să iasă.
Farfurii și pahare de hârtie	Utilizați doar pentru gătit/încălzire pe termen scurt. Nu lăsați cuptorul nesupravegheat în timpul gătitului.
Prosoape de hârtie	Se utilizează pentru a acoperi alimentele pentru reîncălzire și pentru a absorbi grăsimea. A se utiliza sub supraveghere numai pentru o gătire de scurtă durată.

RO: CUPTOR CU MICROUNDĂ | Instrucțiuni de utilizare

Hârtie pergament	Folosiți-o ca un capac pentru a preveni stropirea sau ca o învelitoare pentru gătit la aburi.
Plastic	Se poate încălzi numai la cuptorul cu microunde. Urmați instrucțiunile producătorului. Ar trebui să poarte eticheta "Siguranță în cuptorul cu microunde". Unele recipiente din plastic se înmoaie, deoarece alimentele din interior se încălzesc. "Pungile de fierbere" și pungile de plastic bine închise trebuie să fie tăiate, perforate sau aerisite conform indicațiilor de pe ambalaj.
Folie de plastic	
	Se poate încălzi numai la cuptorul cu microunde. Utilizați pentru a acoperi alimentele în timpul gătitului pentru a reține umiditatea. Nu permiteți ca folia de plastic să atingă alimentele.
Termometre	Rezistent doar la cuptorul cu microunde (termometre pentru carne și bomboane).
Hârtie de ceară	Utilizați ca un capac pentru a preveni stropirea și a reține umiditatea

MATERIALE CARE TREBUIE EVITATE ÎN CUPTORUL CU MICROUNDĂ

Ustensile	Observații
Tavă din aluminiu	Poate provoca formarea de arcuri electrice. Transferați alimentele într-un vas rezistent la microunde.
Carton alimentar cu mâner metalic	Poate provoca formarea de arcuri electrice. Transferați alimentele într-un vas rezistent la microunde.
Ustensile din metal sau cu garnituri metalice	Metalul protejează alimentele de energia cuptorului cu microunde. Garnitura metalică poate provoca formarea de arcuri electrice.
Legături metalice de răsucire	Poate cauza formarea unui arc electric și poate provoca un incendiu în cuptor.
Saci de hârtie	Poate provoca un incendiu în cuptor.
Spumă de plastic	Spuma de plastic se poate topi sau contamina lichidul din interior atunci când este expusă la temperaturi ridicate.
Lemn	Lemnul se va usca atunci când este utilizat în cuptorul cu microunde și se poate despică sau crăpa.

SETAREA CUPTORULUI DVS.

Scoateți cuptorul și toate materialele din cutie și din cavitatea cuptorului. Cuptorul dvs. este livrat cu următoarele accesorii:

Tavă de sticlă 1

Ansamblu inelar pentru placă turnantă 1

1 Manual de instrucțiuni 1

- a. Panou de control
- b. Arborele plăcii rotative
- c. Ansamblu inelar pentru placă turnantă
- d. Tavă de sticlă
- e. Fereastra de observare
- f. Ansamblul ușii
- g. Sistem de blocare de siguranță

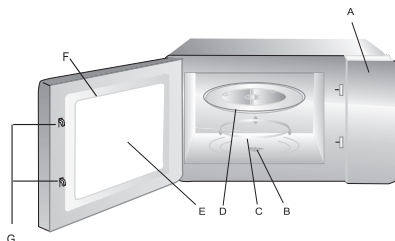

INSTALAREA PLACII TURNANTE

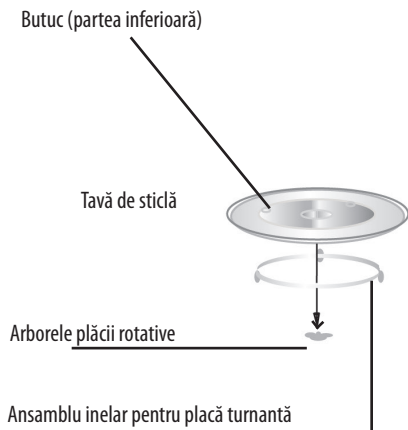

- Nu așezați niciodată tava de sticlă cu susul în jos. Tava de sticlă nu trebuie să fie niciodată restricționată.
- Atât tava de sticlă, cât și ansamblul inelar al mesei turnante trebuie să fie folosite întotdeauna în timpul gătitului.
- Toate alimentele și recipientele cu alimente sunt întotdeauna așezate pe tava de sticlă pentru gătit.
- Dacă tava de sticlă sau ansamblul inelar al plăcii turnante se fisurează sau se sparge, contactați cel mai apropiat centru de service autorizat.

INSTALARE BLAT

Îndepărtați toate materialele de ambalare și accesoriile. Examinați cuptorul pentru a vedea dacă prezintă deteriorări, cum ar fi lovituri sau ușa spartă. Nu instalați dacă cuptorul este deteriorat.

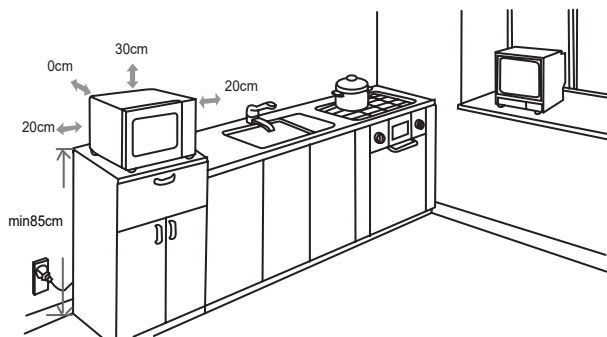

INSTALARE

- Selecționați o suprafață plană care să ofere suficient spațiu liber pentru orificiile de admisie și/sau de evacuare.
- Înălțimea minimă de instalare este de 85 cm.
- Suprafața posterioară a aparatului trebuie să fie așezată pe un perete. Lăsați un spațiu liber de cel puțin 30 cm deasupra cuptorului și este necesar un spațiu liber de cel puțin 20 cm între cuptor și orice perete adiacent.
- Nu scoateți picioarele din partea de jos a cuptorului.
- Blocarea orificiilor de admisie și/sau de evacuare poate deteriora cuptorul.

Cabinet: Îndepărtați orice peliculă de protecție de pe suprafața dulapului cuptorului cu microunde.

Nu îndepărtați capacul de Mica de culoare maro deschis care este atașat la cavitatea cuptorului

pentru a proteja magnetronul.

- Așezați cuptorul cât mai departe posibil de radio și de televizor. Funcționarea cuptorului cu microundre poate provoca interferențe la recepția radio sau TV.
- Conectați cuptorul la o priză standard de uz casnic. Asigurați-vă că tensiunea și frecvența sunt identice cu tensiunea și frecvența de pe eticheta de clasificare.



AVERTISMENT: Nu instalați cuptorul deasupra unui aragaz sau a unui alt aparat care produce căldură. Dacă este instalat în apropierea sau deasupra unei surse de căldură, cuptorul ar putea fi deteriorat și garanția ar fi anulată.

Suprafața accesibilă poate fi fierbinte în timpul funcționării.

OPERAȚIUNE

Panou de control și caracteristici

Instrucțiuni de operare

Buton de putere

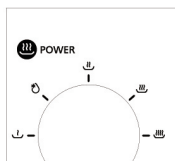

Buton de temporizare

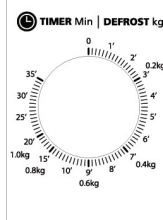

- Pentru a seta puterea de gătire, rotiți butonul de putere la nivelul dorit.
- Pentru a seta timpul de gătire, rotiți butonul temporizatorului la timpul dorit conform ghidului de gătire a alimentelor.
- Cuptorul cu microundre va începe automat să gătească după ce nivelul de putere și timpul sunt setate.
- Când timpul de gătire a expirat, aparatul se oprește prin "Dong".
- Dacă unitatea nu este utilizată, setați întotdeauna ora la "0".

Function/ Power	Ieșire	Aplicație
	17%	Înmoaie înghețata
	33%	Supa de tocană înmoaie untul sau dezgheață
	55%	Tocană, pește
	77%	Orez, Pește, Pui, Carne tocată
	100%	Reîncălzirea, Lapte, Fierbeți apă, Legume, Băuturi,

Aviz: Când scoateți alimentele din cuptor, asigurați-vă că alimentarea cuptorului este oprită prin rotirea comutatorului de temporizare pe 0 .

În caz contrar, și funcționarea cuptorului cu microunde fără alimente în el , poate duce la supraîncălzire și la deteriorarea magnetronului.

CURĂȚARE

Asigurați-vă că ați deconectat aparatul de la sursa de alimentare.

1. Curățați cavitatea cuptorului după utilizare cu o cârpă ușor umedă.
2. Curățați accesoriile în mod obișnuit cu apă cu săpun.
3. Cadru și garnitura ușii, precum și piesele învecinate trebuie curățate cu grijă cu o cârpă umedă atunci când sunt murdare.
4. Nu folosiți detergenți abrazivi puternici sau raclete metalice ascuțite pentru a curăța sticla ușii cuptorului, deoarece acestea pot zgâria suprafața, ceea ce poate duce la spargerea sticlei.
5. Sfat de curățare—Pentru o curățare mai ușoară a pereților cavității pe care îi poate atinge mâncarea gătită: Puneți o jumătate de lămâie într-un castron, adăugați 300 ml (1/2 halbă) de apă și încălziți-o la 100% din puterea cuptorului cu microunde timp de 10 minute. Ștergeți cuptorul cu o cârpă moale și uscată.

REZOLVAREA PROBLEMELOR

Normal	
Cuptorul cu microunde interferează cu recepția TV	Recepția radio și TV poate fi perturbată în timpul funcționării cuptorului cu microunde. Este similar cu interferențele aparatelor electrice mici, cum ar fi mixerul, aspiratorul și ventilatorul electric. Este normal.
Lumina scăzută a cuptorului	În cazul gătitului cu microunde de putere redusă, lumina cuptorului poate deveni slabă. Acest lucru este normal.
Aburi care se acumulează pe ușă, aer cald care iese prin guri de aerisire	În timpul gătitului, aburul poate ieși din alimente. Cea mai mare parte va ieși pe la gurile de aerisire. Dar o parte se poate acumula pe un loc rece, cum ar fi ușa cuptorului. Acest lucru este normal.
Cuptorul a pornit din greșeală fără să fie introdus niciun aliment.	Este interzisă funcționarea unității fără alimente în interior. Este foarte periculos.

Probleme	Cauză posibilă	Remediu
Cuptorul nu poate fi pornit.	(1) Cablul de alimentare nu este bine conectat.	Deconectați. Apoi conectați din nou după 10 secunde.
	(2) Funcționează siguranța sau întrerupătorul de circuit.	Înlocuiți siguranța sau reseați întrerupătorul de circuit (reparat de personalul profesionist al companiei noastre)
	(3) Probleme cu priza.	Testați priza cu alte aparate electrice.
Cuptorul nu se încălzește.	(4) Ușa nu este bine închisă.	Închideți bine ușa.

Διαβάστε προσεκτικά αυτές τις οδηγίες πριν χρησιμοποιήσετε το φούρνο μικροκυμάτων και φυλάξτε τις προσεκτικά.

ΠΡΟΦΥΛΑΞΕΙΣ ΓΙΑ ΤΗΝ ΑΠΟΦΥΓΗ ΠΙΘΑΝΗΣ ΈΚΘΕΣΗΣ ΣΕ ΥΠΕΡΒΟΛΙΚΗ ΕΝΕΡΓΕΙΑ ΜΙΚΡΟΚΥΜΑΤΩΝ

- a.** Μην επιχειρήσετε να λειτουργήσετε αυτόν τον φούρνο με την πόρτα ανοιχτή, καθώς αυτό μπορεί να οδηγήσει σε επιβλαβή έκθεση σε ενέργεια μικροκυμάτων. Είναι σημαντικό να μην παραβιάζετε ή να μην πειράζετε τις ασφάλειες ασφαλείας.
- b.** Μην τοποθετείτε κανένα αντικείμενο μεταξύ της μπροστινής όψης του φούρνου και της πόρτας και μην αφήνετε να συσσωρευτεί χώμα ή υπολείμματα καθαριστικών στις επιφάνειες στεγανοποίησης.
- c.** ΠΡΟΕΙΔΟΠΟΙΗΣΗ: Εάν η πόρτα ή τα παρεμβύσματα της πόρτας έχουν υποστεί ζημιά, ο φούρνος δεν πρέπει να λειτουργεί μέχρι να επισκευαστεί από αρμόδιο άτομο.

ΠΡΟΣΘΗΚΗ

Εάν η συσκευή δεν διατηρείται σε καλή κατάσταση καθαριότητας, η επιφάνειά της μπορεί να υποβαθμιστεί και να επηρεάσει τη διάρκεια ζωής της συσκευής και να οδηγήσει σε επικίνδυνη κατάσταση.

ΣΗΜΑΝΤΙΚΕΣ ΟΔΗΓΙΕΣ ΑΣΦΑΛΕΙΑΣ ΠΡΟΕΙΔΟΠΟΙΗΣΗ

Για να μειώσετε τον κίνδυνο πυρκαγιάς, ηλεκτροπληξίας, τραυματισμού ατόμων ή έκθεσης σε υπερβολική ενέργεια του φούρνου μικροκυμάτων κατά τη χρήση της συσκευής σας, ακολουθήστε τις βασικές προφυλάξεις, συμπεριλαμβανομένων των παρακάτω:

- 1.** Διαβάστε και ακολουθήστε τα συγκεκριμένα: "**ΠΡΟΦΥΛΑΞΕΙΣ ΓΙΑ ΤΗΝ ΑΠΟΦΥΓΗ ΠΙΘΑΝΗΣ ΈΚΘΕΣΗΣ ΣΕ ΥΠΕΡΒΟΛΙΚΗ ΕΝΕΡΓΕΙΑ ΜΙΚΡΟΚΥΜΑΤΩΝ**".
- 2.** Αυτή η συσκευή μπορεί να χρησιμοποιηθεί από παιδιά ηλικίας από 8 ετών και άνω και από άτομα με μειωμένες σωματικές, αισθητηριακές ή διανοητικές ικανότητες ή έλλειψη εμπειρίας και γνώσεων, εφόσον έχουν λάβει επίβλεψη ή οδηγίες σχετικά με τη χρήση της συσκευής με ασφαλή τρόπο και κατανοούν τους κινδύνους που ενέχει. Τα παιδιά δεν πρέπει να

παίζουν με τη συσκευή. Ο καθαρισμός και η συντήρηση από τον χρήστη δεν πρέπει να γίνεται από παιδιά, εκτός εάν είναι μεγαλύτερα των 8 ετών και επιβλέπονται. Τα παιδιά ηλικίας κάτω των 8 ετών πρέπει να κρατούνται μακριά, εκτός εάν επιβλέπονται συνεχώς.

- 3.** Φυλάξτε τη συσκευή και το καλώδιό της μακριά από παιδιά κάτω των 8 ετών.
- 4.** Εάν το καλώδιο τροφοδοσίας έχει υποστεί ζημιά, πρέπει να αντικατασταθεί από τον κατασκευαστή, τον αντιπρόσωπο σέρβις του ή από άτομα με παρόμοια προσόντα, προκειμένου να αποφευχθεί κίνδυνος. (Για συσκευή με εξάρτημα τύπου Υ)
- 5. ΠΡΟΕΙΔΟΠΟΙΗΣΗ:** Βεβαιωθείτε ότι η συσκευή είναι απενεργοποιημένη πριν από την αντικατάσταση του λαμπτήρα για να αποφύγετε την πιθανότητα ηλεκτροπληξίας.
- 6. ΠΡΟΕΙΔΟΠΟΙΗΣΗ:** Είναι επικίνδυνο για οποιονδήποτε άλλον εκτός από αρμόδιο άτομο να εκτελεί οποιαδήποτε εργασία σέρβις ή επισκευής που περιλαμβάνει την αφαίρεση ενός καλύμματος που παρέχει προστασία από την έκθεση σε ενέργεια μικροκυμάτων.
- 7. ΠΡΟΕΙΔΟΠΟΙΗΣΗ:** Τα υγρά και άλλα τρόφιμα δεν πρέπει να θερμαίνονται σε σφραγισμένα δοχεία, καθώς είναι πιθανό να εκραγούν.
- 8.** Όταν ζεσταίνετε τρόφιμα σε πλαστικά ή χάρτινα δοχεία, να παρακολουθείτε το φούρνο λόγω της πιθανότητας ανάφλεξης.
- 9.** Χρησιμοποιείτε μόνο σκεύη που είναι κατάλληλα για χρήση σε φούρνους μικροκυμάτων.
- 10.** Εάν εκπέμπεται καπνός, απενεργοποιήστε ή αποσυνδέστε τη συσκευή από την πρίζα και κρατήστε την πόρτα κλειστή για να καταπνίξετε τυχόν φλόγες.
- 11.** Η θέρμανση ποτών σε μικροκύματα μπορεί να οδηγήσει σε καθυστερημένο εκρηκτικό βρασμό- επομένως, πρέπει να δίνεται προσοχή κατά το χειρισμό του δοχείου.

- 12.** Το περιεχόμενο των μπιμπερό και των βάζων με παιδικές τροφές πρέπει να ανακατεύεται ή να ανακινείται και η θερμοκρασία να ελέγχεται πριν από την κατανάλωση, ώστε να αποφεύγονται τα εγκαύματα.
- 13.** Τα αυγά με το κέλυφος τους και τα ολόκληρα βραστά αυγά δεν πρέπει να θερμαίνονται σε φούρνο μικροκυμάτων, καθώς μπορεί να εκραγούν, ακόμη και μετά το τέλος της θέρμανσης σε φούρνο μικροκυμάτων.
- 14.** Ο φούρνος πρέπει να καθαρίζεται τακτικά και να αφαιρούνται τυχόν εναποθέσεις τροφίμων.
- 15.** Η μη διατήρηση του φούρνου σε καθαρή κατάσταση μπορεί να οδηγήσει σε φθορά της επιφάνειας που θα μπορούσε να επηρεάσει αρνητικά τη διάρκεια ζωής της συσκευής και ενδεχομένως να οδηγήσει σε επικίνδυνη κατάσταση.
- 16.** Η συσκευή δεν πρέπει να εγκατασταθεί πίσω από διακοσμητική πόρτα για να αποφευχθεί η υπερθέρμανση. (Αυτό δεν ισχύει για συσκευές με διακοσμητική πόρτα).
- 17.** Χρησιμοποιήστε μόνο τον αισθητήρα θερμοκρασίας που συνιστάται για αυτόν τον φούρνο. (για φούρνους που διαθέτουν δυνατότητα χρήσης αισθητήρα θερμοκρασίας).
- 18.** Ο φούρνος μικροκυμάτων δεν πρέπει να τοποθετείται σε ερμάριο, εκτός εάν έχει δοκιμαστεί σε ερμάριο.
- 19.** Ο φούρνος μικροκυμάτων πρέπει να λειτουργεί με το
- 20.** διακοσμητική πόρτα ανοιχτή. (Για φούρνους με διακοσμητική πόρτα).
- 21.** Αυτή η συσκευή προορίζεται να χρησιμοποιηθεί σε οικιακή και παρόμοιες εφαρμογές όπως:
 - Προσωπικοί χώροι κουζίνας σε καταστήματα, γραφεία και άλλα εργασιακά περιβάλλοντα,
 - από πελάτες σε ξενοδοχεία, μοτέλ και άλλα οικιστικά περιβάλλοντα,
 - αγροτικά σπίτια,
 - περιβάλλοντα τύπου bed and breakfast.

- 22.** Ο φούρνος μικροκυμάτων προορίζεται για τη θέρμανση τροφίμων και ποτών. Το στέγνωμα τροφίμων ή ρούχων και η θέρμανση μαξιλαριών θέρμανσης, παντόφλες, σφουγγάρια, υγρά υφάσματα και παρόμοια μπορεί να οδηγήσουν σε κίνδυνο τραυματισμού, ανάφλεξης ή πυρκαγιάς. Τα μεταλλικά δοχεία για τρόφιμα και ποτά δεν επιτρέπονται κατά το μαγείρεμα σε μικροκύματα.
- 23.** Η συσκευή δεν πρέπει να καθαρίζεται με ατμοκαθαριστή.
- 24.** Η συσκευή προορίζεται να χρησιμοποιείται ελεύθερη.
- 25.** Η οπίσθια επιφάνεια των συσκευών πρέπει να τοποθετείται σε τοίχο.

ΠΕΡΙΓΡΑΦΗ ΤΗΣ ΣΥΣΚΕΥΗΣ

- a. Πίνακας ελέγχου
- b. Άξονας περιστρεφόμενου δίσκου
- c. Συγκρότημα δακτυλίου περιστρεφόμενου δίσκου
- d. Γυάλινος δίσκος
- e. Παράθυρο παρατήρησης
- f. Συναρμολόγηση πόρτας
- g. Σύστημα κλειδώματος ασφαλείας

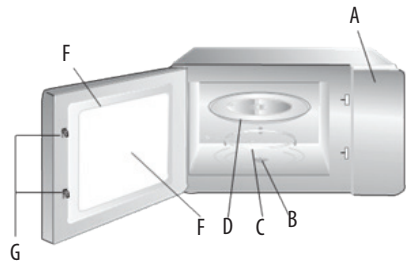

ΠΡΟΔΙΑΓΡΑΦΕΣ

Μοντέλο	MO-5029B
Τάση	230V~ 50 Hz
Είσοδος μικροκυμάτων	1050 W
Έξοδος μικροκυμάτων	700 W

ΓΙΑ ΝΑ ΜΕΙΩΘΕΙ Ο ΚΙΝΔΥΝΟΣ ΤΡΑΥΜΑΤΙΣΜΟΥ ΑΤΟΜΩΝ ΕΓΚΑΤΑΣΤΑΣΗ ΓΕΙΩΣΗΣ

ΚΙΝΔΥΝΟΣ

Κίνδυνος ηλεκτροπληξίας Το άγγιγμα ορισμένων από τα εσωτερικά εξαρτήματα μπορεί να προκαλέσει σοβαρό τραυματισμό ή θάνατο. Μην αποσυναρμολογείτε αυτή τη συσκευή.

ΠΡΟΕΙΔΟΠΟΙΗΣΗ

1. Κίνδυνος ηλεκτροπληξίας Η ακατάλληλη χρήση της γείωσης μπορεί να οδηγήσει σε ηλεκτροπληξία. Μην συνδέετε το φως στην πρίζα μέχρι η συσκευή να εγκατασταθεί και να γειωθεί σωστά.
 - Αυτή η συσκευή πρέπει να είναι γειωμένη. Σε περίπτωση ηλεκτρικού βραχυκυκλώματος, η γείωση μειώνει τον κίνδυνο

ηλεκτροπληξίας παρέχοντας ένα καλώδιο διαφυγής του ηλεκτρικού ρεύματος.

- Αυτή η συσκευή είναι εξοπλισμένη με καλώδιο που διαθέτει καλώδιο γείωσης με φιν γείωσης. Το βύσμα πρέπει να συνδεθεί σε πρίζα που είναι σωστά εγκατεστημένη και γειωμένη.
 - Συμβουλευτείτε έναν εξειδικευμένο ηλεκτρολόγο ή συντηρητή εάν οι οδηγίες γείωσης δεν είναι πλήρως κατανοητές ή εάν υπάρχουν αμφιβολίες ως προς το εάν η συσκευή είναι σωστά γειωμένη.
 - Εάν είναι απαραίτητο να χρησιμοποιήσετε καλώδιο προέκτασης, χρησιμοποιήστε μόνο καλώδιο προέκτασης 3 καλωδίων.
 - Παρέχεται ένα κοντό καλώδιο παροχής ρεύματος για να μειωθούν οι κίνδυνοι που προκύπτουν από την εμπλοκή ή το σκόνταμα σε ένα μακρύτερο καλώδιο.
- 2.** Εάν χρησιμοποιείται ένα μακρύ σετ καλωδίων ή καλώδιο προέκτασης:
- Η αναγραφόμενη ηλεκτρική ονομαστική ισχύς του σετ καλωδίων ή του καλωδίου προέκτασης πρέπει να είναι τουλάχιστον ίση με την ηλεκτρική ονομαστική ισχύ της συσκευής.
 - Το καλώδιο προέκτασης πρέπει να είναι γειωμένο καλώδιο τριών καλωδίων.
 - Το μακρύ καλώδιο θα πρέπει να είναι τοποθετημένο έτσι ώστε να μην κρέμεται πάνω από τον πάγκο ή το τραπέζι, όπου μπορεί να τραβηχτεί από τα παιδιά ή να σκοντάψει ακούσια.

ΣΚΕΥΗ

ΠΡΟΣΟΧΗ

Κίνδυνος προσωπικού τραυματισμού

Είναι επικίνδυνο για οποιονδήποτε άλλον εκτός από αρμόδιο άτομο να εκτελεί οποιαδήποτε εργασία σέρβις ή επισκευής που περιλαμβάνει την αφαίρεση ενός καλύμματος που παρέχει προστασία από την έκθεση σε ενέργεια μικροκυμάτων.

Ανατρέξτε στις οδηγίες "Υλικά που μπορείτε να χρησιμοποιήσετε σε φούρνο μικροκυμάτων ή που πρέπει να αποφεύγονται σε φούρνο μικροκυμάτων". Ενδέχεται να υπάρχουν ορισμένα μη μεταλλικά σκεύη που δεν είναι ασφαλή για χρήση σε φούρνο μικροκυμάτων. Εάν έχετε αμφιβολίες, μπορείτε να δοκιμάσετε το εν λόγω σκεύος ακολουθώντας την παρακάτω διαδικασία.

ΔΟΚΙΜΗ ΣΚΕΥΩΝ:

1. Γεμίστε ένα δοχείο κατάλληλο για φούρνο μικροκυμάτων με 1 φλιτζάνι κρύο νερό (250 ml) μαζί με το εν λόγω σκεύος.
2. Μαγειρέψτε στη μέγιστη ισχύ για 1 λεπτό.
3. Αισθανθείτε προσεκτικά το σκεύος. Εάν το άδειο σκεύος είναι ζεστό, μην το χρησιμοποιήσετε για μαγείρεμα σε φούρνο μικροκυμάτων.
4. Μην ξεπερνάτε το 1 λεπτό μαγειρέματος.

ΥΛΙΚΑ ΠΟΥ ΜΠΟΡΕΙΤΕ ΝΑ ΧΡΗΣΙΜΟΠΟΙΗΣΕΤΕ ΣΕ ΦΟΥΡΝΟ ΜΙΚΡΟΚΥΜΑΤΩΝ

Σκεύη	Παρατηρήσεις
Πιάτο μαυρίσματος	Ακολουθήστε τις οδηγίες του κατασκευαστή. Ο πυθμένας του πιάτου ροδίσματος πρέπει να βρίσκεται τουλάχιστον 3/16 ίντσας (5 mm) πάνω από το περιστρεφόμενο δίσκο. Η λανθασμένη χρήση μπορεί να προκαλέσει τη θραύση του περιστρεφόμενου δίσκου.

Επιτραπέζια σκεύη	Μόνο για φούρνο μικροκυμάτων. Ακολουθήστε τις οδηγίες του κατασκευαστή. Μην χρησιμοποιείτε ραγισμένα ή σπασμένα πιάτα.
Γυάλινα βάζα	Αφαιρείτε πάντα το καπάκι. Χρησιμοποιήστε το μόνο για να ζεστάνετε το φαγητό μέχρι να είναι μόλις ζεστό. Τα περισσότερα γυάλινα βάζα δεν είναι ανθεκτικά στη θερμότητα και μπορεί να σπάσουν.
Γυάλινα σκεύη	Μόνο γυάλινα σκεύη φούρνου ανθεκτικά στη θερμότητα. Βεβαιωθείτε ότι δεν υπάρχουν μεταλλικά διακοσμητικά στοιχεία. Μην χρησιμοποιείτε ραγισμένα ή σπασμένα σκεύη.
Σακούλες μαγειρέματος φούρνου	Ακολουθήστε τις οδηγίες του κατασκευαστή. Μην κλείνετε με μεταλλικό σύνδεσμο. Κάντε σχισμές για να διαφεύγει ο ατμός.
Χάρτινα πιάτα και ποτήρια	Χρησιμοποιήστε το μόνο για βραχυπρόθεσμο μαγείρεμα/ζεσταμα. Μην αφήνετε το φούρνο χωρίς επίβλεψη κατά τη διάρκεια του μαγειρέματος.
Χαρτοπετσέτες	Χρησιμοποιήστε το για να καλύψετε το φαγητό για αναθέρμανση και απορρόφηση του λίπους. Χρησιμοποιήστε το με επίβλεψη μόνο για βραχυπρόθεσμο μαγείρεμα.
Χαρτί περγαμινής	Χρησιμοποιήστε το ως κάλυμμα για να αποφύγετε το πιτσίσισμα ή ως περιτύλιγμα για το μαγείρεμα στον ατμό.
Πλαστικό	Μόνο για φούρνο μικροκυμάτων. Ακολουθήστε τις οδηγίες του κατασκευαστή. Θα πρέπει να φέρουν την ένδειξη "Microwave Safe" (Ασφαλές για φούρνο μικροκυμάτων). Ορισμένα πλαστικά δοχεία μαλακώνουν, καθώς το φαγητό μέσα τους ζεσταίνεται. Οι "σακούλες βρασμού" και οι ερμητικά κλειστές πλαστικές σακούλες πρέπει να σχίζονται, να τρυπιούνται ή να αερίζονται σύμφωνα με τις οδηγίες της συσκευασίας.
Πλαστικό περιτύλιγμα	
	Μόνο για φούρνο μικροκυμάτων. Χρησιμοποιήστε το για να καλύψετε το φαγητό κατά τη διάρκεια του μαγειρέματος για να διατηρήσετε την υγρασία. Μην αφήνετε το πλαστικό περιτύλιγμα να αγγίζει το φαγητό.
Θερμόμετρα	Μόνο για φούρνο μικροκυμάτων (θερμόμετρα κρέατος και γλυκών).
Κερόχαρτο	Χρησιμοποιήστε το ως κάλυμμα για να αποφύγετε το πιτσίσισμα και να διατηρήσετε την υγρασία.

ΥΛΙΚΑ ΠΟΥ ΠΡΕΠΕΙ ΝΑ ΑΠΟΦΕΥΓΟΝΤΑΙ ΣΤΟ ΦΟΥΡΝΟ ΜΙΚΡΟΚΥΜΑΤΩΝ

Σκεύη	Παρατηρήσεις
Δίσκος αλουμινίου	Μπορεί να προκαλέσει τόξο. Μεταφέρετε το φαγητό σε σκεύος ασφαλές για φούρνο μικροκυμάτων.
Χαρτοκιβώτιο τροφίμων με μεταλλική λαβή	Μπορεί να προκαλέσει τόξο. Μεταφέρετε το φαγητό σε σκεύος ασφαλές για φούρνο μικροκυμάτων.
Σκεύη από μέταλλο ή με μεταλλική επένδυση	Το μέταλλο προστατεύει τα τρόφιμα από την ενέργεια των μικροκυμάτων. Το μεταλλικό τελείωμα μπορεί να προκαλέσει δημιουργία τόξου.
Μεταλλικοί δεσμοί συστροφής	Μπορεί να προκαλέσει δημιουργία τόξου και να προκαλέσει πυρκαγιά στο φούρνο.
Χάρτινες σακούλες	Μπορεί να προκαλέσει πυρκαγιά στο φούρνο.

Πλαστικός αφρός	Ο πλαστικός αφρός μπορεί να λιώσει ή να μολύνει το υγρό στο εσωτερικό του όταν εκτεθεί σε υψηλή θερμοκρασία.
Ξύλο	Το ξύλο ξηραίνεται όταν χρησιμοποιείται στο φούρνο μικροκυμάτων και μπορεί να σπάσει ή να ραγίσει.

ΡΥΘΜΙΣΗ ΤΟΥ ΦΟΥΡΝΟΥ ΣΑΣ

Αφαιρέστε το φούρνο και όλα τα υλικά από το χαρτοκιβώτιο και την κοιλότητα του φούρνου.

- a. Πίνακας ελέγχου
- b. Άξονας περιστρεφόμενου δίσκου
- c. Συγκρότημα δακτυλίου περιστρεφόμενου δίσκου
- d. Γυάλινος δίσκος
- e. Παράθυρο παρατήρησης
- f. Συναρμολόγηση πόρτας
- g. Σύστημα κλειδώματος ασφαλείας

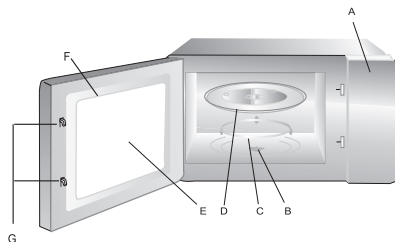

ΕΓΚΑΤΑΣΤΑΣΗ ΠΙΚΑΠ

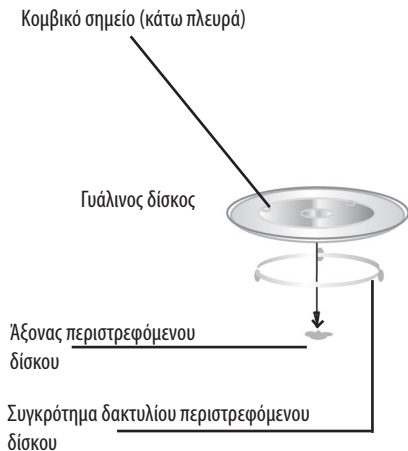

- a. Ποτέ μην τοποθετείτε τον γυάλινο δίσκο ανάποδα. Ο γυάλινος δίσκος δεν πρέπει ποτέ να περιορίζεται.
- b. Τόσο ο γυάλινος δίσκος όσο και ο δακτύλιος περιστρεφόμενου δίσκου πρέπει πάντα να χρησιμοποιούνται κατά τη διάρκεια του μαγειρέματος.
- c. Όλα τα τρόφιμα και τα δοχεία τροφίμων τοποθετούνται πάντα στο γυάλινο δίσκο για το μαγείρεμα.
- d. Εάν η γυάλινη θήκη ή το συγκρότημα δακτυλίων του πικάπ ραγίσει ή σπάσει, επικοινωνήστε με το πλησιέστερο εξουσιοδοτημένο κέντρο σέρβις.

ΕΓΚΑΤΑΣΤΑΣΗ ΠΑΓΚΟΥ

Αφαιρέστε όλα τα υλικά συσκευασίας και τα εξαρτήματα. Εξετάστε το φούρνο για τυχόν ζημιές, όπως χτυπήματα ή σπασμένη πόρτα. Μην εγκαταστήσετε τον φούρνο εάν έχει υποστεί ζημιές.

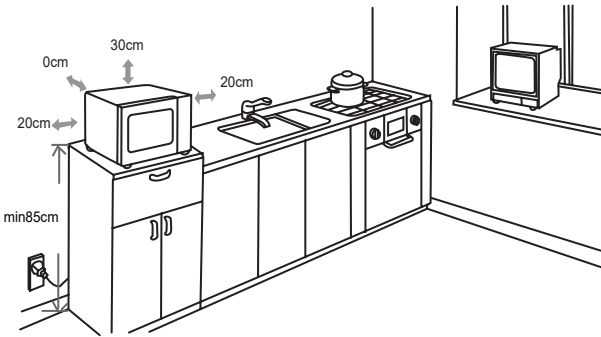
**ΕΓΚΑΤΑΣΤΑΣΗ**

1. Επιλέξτε μια επίπεδη επιφάνεια που να παρέχει αρκετό ελεύθερο χώρο για τους αεραγωγούς εισαγωγής ή/και εξαγωγής.
2. Το ελάχιστο ύψος εγκατάστασης είναι 85 cm.
3. Η οπίσθια επιφάνεια της συσκευής πρέπει να τοποθετείται σε τοίχο. Αφήστε ένα ελάχιστο διάκενο 30 cm πάνω από το φούρνο, απαιτείται ένα ελάχιστο διάκενο 20 cm μεταξύ του φούρνου και οποιουδήποτε παρακείμενου τοίχου.
4. Μην αφαιρείτε τα πόδια από τον πυθμένα του φούρνου.
5. Η απόφραξη των ανοιγμάτων εισόδου ή/και εξόδου μπορεί να προκαλέσει ζημιά στο φούρνο.

Υπουργικό Συμβούλιο: Αφαιρέστε κάθε προστατευτική μεμβράνη που βρίσκεται στην επιφάνεια του θαλάμου του φούρνου μικροκυμάτων.

Μην αφαιρέσετε το ανοιχτό καφέ κάλυμμα Mica που είναι προσαρτημένο στην κοιλότητα του φούρνου για την προστασία του μαγνητρονίου.

6. Τοποθετήστε το φούρνο όσο το δυνατόν πιο μακριά από ραδιόφωνα και τηλεοράσεις. Η λειτουργία του φούρνου μικροκυμάτων μπορεί να προκαλέσει παρεμβολές στη ραδιοφωνική ή τηλεοπτική σας λήψη.
7. Συνδέστε το φούρνο σας σε μια τυπική οικιακή πρίζα. Βεβαιωθείτε ότι η τάση και η συχνότητα είναι ίδιες με την τάση και τη συχνότητα που αναγράφονται στην ετικέτα χαρακτηριστικών.



ΠΡΟΕΙΔΟΠΟΙΗΣΗ: Μην εγκαθιστάτε το φούρνο πάνω από εστία ή άλλη συσκευή που παράγει θερμότητα. Εάν εγκατασταθεί κοντά ή πάνω από πηγή θερμότητας, ο φούρνος μπορεί να υποστεί ζημιά και η εγγύηση θα ακυρωθεί.

Η προσβάσιμη επιφάνεια μπορεί να είναι ζεστή κατά τη λειτουργία.

ΛΕΙΤΟΥΡΓΙΑ

Πίνακας ελέγχου και χαρακτηριστικά
Οδηγίες λειτουργίας

Ρυθμιστής
ισχύος

Κουμπί
χρονοδιακόπτη

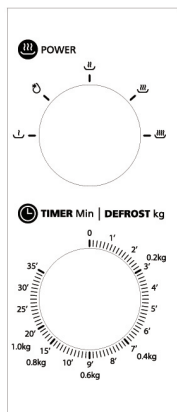

1. Για να ρυθμίσετε την ισχύ μαγειρέματος γυρίζοντας το κουμπί ισχύος στο επιθυμητό επίπεδο.
2. Για να ρυθμίσετε το χρόνο μαγειρέματος, γυρίζοντας το κουμπί του χρονοδιακόπτη στον επιθυμητό χρόνο σύμφωνα με τον οδηγό μαγειρέματος του φαγητού σας.
3. Ο φούρνος μικροκυμάτων θα ξεκινήσει αυτόματα το μαγείρεμα αφού ρυθμιστεί το επίπεδο ισχύος και ο χρόνος.
4. Όταν τελειώσει ο χρόνος μαγειρέματος, η μονάδα θα κάνει "Dong" για να σταματήσει.
5. Εάν η μονάδα δεν χρησιμοποιείται, ρυθμίστε πάντα τον χρόνο στο "0".

Function/ Power	Έξοδος	Εφαρμογή
	17%	Μαλακώνει το παγωτό
	33%	Σούπα στιφάδο μαλακώνουν το βούτυρο ή ξεπαγώνουν
	55%	Στιφάδο, ψάρι
	77%	Ρύζι, ψάρι, κοτόπουλο, κιμάς
	100%	Αναθέρμανση, Γάλα, Βρασμένο νερό, Λαχανικά, Ποτό,

Ανακοίνωση: Όταν αφαιρείτε τα τρόφιμα από το φούρνο, βεβαιωθείτε ότι η τροφοδοσία του φούρνου είναι απενεργοποιημένη, γυρίζοντας το διακόπτη του χρονοδιακόπτη στο 0. Εάν δεν το κάνετε και λειτουργήσετε τον φούρνο μικροκυμάτων χωρίς τρόφιμα μέσα σε αυτόν, μπορεί να προκληθεί υπερθέρμανση και βλάβη στο μαγνήτρο.

ΚΑΘΑΡΙΣΜΟΣ

Βεβαιωθείτε ότι έχετε αποσυνδέσει τη συσκευή από την παροχή ρεύματος.

1. Καθαρίστε την κοιλότητα του φούρνου μετά τη χρήση με ένα ελαφρώς υγρό πανί.
2. Καθαρίστε τα εξαρτήματα με τον συνηθισμένο τρόπο σε σαπουνόνερο.
3. Το πλαίσιο της πόρτας, η στεγανοποίηση και τα γειτονικά μέρη πρέπει να καθαρίζονται προσεκτικά με ένα υγρό πανί όταν

είναι βρώμικα.

4. Μην χρησιμοποιείτε σκληρά λειαντικά καθαριστικά ή αιχμηρές μεταλλικές ξύστρες για να καθαρίσετε το γυαλί της πόρτας του φούρνου, καθώς μπορεί να χαράξουν την επιφάνεια, με αποτέλεσμα να σπάσει το γυαλί.
5. Συμβουλή καθαρισμού--Για ευκολότερο καθαρισμό των τοιχωμάτων της κοιλότητας που μπορεί να αγγίξει το μαγειρεμένο φαγητό: Τοποθετήστε μισό λεμόνι σε ένα μπλ, προσθέστε 300 ml (1/2 πίντα) νερό και θερμάνετε σε 100% ισχύ μικροκυμάτων για 10 λεπτά. Σκουπίστε το φούρνο με ένα μαλακό, στεγνό πανί.

ΑΝΤΙΜΕΤΩΠΙΣΗ ΠΡΟΒΛΗΜΑΤΩΝ

Κανονικό	
Φούρνος μικροκυμάτων παρεμποδίζει τη λήψη τηλεόρασης	Κατά τη λειτουργία του φούρνου μικροκυμάτων ενδέχεται να παρεμποδιστεί η λήψη ραδιοφώνου και τηλεόρασης. Είναι παρόμοιο με τις παρεμβολές μικρών ηλεκτρικών συσκευών, όπως το μίξερ, η ηλεκτρική σκούπα και ο ηλεκτρικός ανεμιστήρας. Είναι φυσιολογικό.
Χαμηλό φως φούρνου	Στο μαγείρεμα με μικροκύματα χαμηλής ισχύος, το φως του φούρνου μπορεί να γίνει αμυδρό. Είναι φυσιολογικό.
Συσσώρευση ατμού στην πόρτα, θερμός αέρας από τους αεραγωγούς	Κατά το μαγείρεμα, μπορεί να βγει ατμός από το φαγητό. Οι περισσότεροι βγαίνουν από τους αεραγωγούς. Μερικοί όμως μπορεί να συσσωρευτούν σε δροσερό μέρος, όπως η πόρτα του φούρνου. Αυτό είναι φυσιολογικό.
Ο φούρνος ξεκίνησε τυχαία χωρίς φαγητό.	Απαγορεύεται η λειτουργία της μονάδας χωρίς τρόφιμα στο εσωτερικό της. Είναι πολύ επικίνδυνο.

Πρόβλημα	Πιθανή αιτία	Αντιμετώπιση
Ο φούρνος δεν μπορεί να ξεκινήσει.	(1) Το καλώδιο τροφοδοσίας δεν είναι καλά συνδεδεμένο.	Αποσυνδέστε. Μετά από 10 δευτερόλεπτα, συνδέστε ξανά την πρίζα.
	(2) Η ασφάλεια καίγεται ή ο διακόπτης λειτουργεί.	Αντικαταστήστε την ασφάλεια ή επαναφέρετε το διακόπτη κυκλώματος (επισκευάζεται από το επαγγελματικό προσωπικό της εταιρείας μας)
	(3) Πρόβλημα με την πρίζα.	Δοκιμάστε την πρίζα με άλλες ηλεκτρικές συσκευές.
Ο φούρνος δεν θερμαίνεται.	(4) Η πόρτα δεν κλείνει καλά.	Κλείστε καλά την πόρτα.

ПРОИЗВОДИТЕЛ И ВНОСИТЕЛ:

Кетен ООД; ЕИК: BG123670208; София, п.к. 1836, бул. Владимир Вазов № 39, ет. 7;
Телефон: +359 2 8691023; Факс: +359 2 8691025; e-mail: sales@keten.bg; www.keten.bg

MANUFACTURER AND IMPORTER:

Keten LTD.; VAT: BG123670208; fl. 7, 39 Vladimir Vazov Blvd., 1836, Sofia, Bulgaria
Phone: +359 2 8691023; Fax: +359 2 8691025; e-mail: sales@keten.bg; www.keten.bg



EN: The symbol means that the product should not be disposed of with household waste in order to avoid environmental contamination and human injury. Take the appliance to a specialist recycling center for electrical appliances. / **FR:** Le symbole signifie que le produit ne doit pas être jeté avec les ordures ménagères afin d'éviter la contamination de l'environnement et les blessures humaines. Apportez l'appareil à un centre de recyclage spécialisé pour les appareils électriques, appareils électroménagers. / **ES:** El símbolo significa que el producto no debe desecharse con la basura doméstica para evitar contaminación ambiental y lesiones humanas. Lleve el aparato a un centro de reciclaje especializado en electricidad, accesorios. / **BG:** Този символ означава, че продукта не трябва да се изхвърля заедно с останалите битови отпадъци, за да се избегне замърсяване на околната среда и нараняване на хора. Отнесете уреда в специализиран пункт за рециклиране на електроуреди. / **RO:** Acest simbol indică faptul, că produsul nu trebuie aruncat împreună cu deșeurile menajere pentru a fi evitată poluarea mediului și afectarea sănătății umane. Duceți aparatul la un centru specializat de colectare a aparatelor electrocasnice pentru a fi predate spre reciclare. / **GR:** Αυτό το σύμβολο σημαίνει ότι το προϊόν δεν θα πρέπει να απορρίπτεται μαζί με άλλα οικιακά απορρίμματα για να αποφευχθεί η μόλυνση του περιβάλλοντος και ο τραυματισμός ανθρώπων. Πηγαίστε τη συσκευή σε ειδικό κέντρο ανακύκλωσης ηλεκτρικών συσκευών.

CE RoHS

