

# MÜHLER

**EN: ELECTRIC CLOTHES DRYER** | Instruction Manual

**FR: SÉCHOIR ÉLECTRIQUE** | Instructions d'utilisation

**ES: SECADORA DE ROPA ELÉCTRICA** | Manual de uso

**BG: ЕЛЕКТРИЧЕСКИ СУШИЛНИК ЗА ДРЕХИ** | Инструкции за употреба

**RO: USCĂTOR ELECTRIC DE HAINE INSTRUCTIUNI DE FOLOSIRE** | Instrucțiuni de utilizare

**GR: ΗΛΕΚΤΡΙΚΟ ΣΤΕΓΝΩΤΗΡΙΟ ΡΟΥΧΩΝ ΟΔΗΓΙΕΣ ΧΡΗΣΗΣ** | Εγχειρίδιο λειτουργιών



**Model: MCD-1255**

120 W,  
220-240 V~ ,50-60 Hz

**EN:** Please read the instructions manual before using the appliance for the first time and save it for future reference. / **FR:** Veuillez lire le manuel d'instructions avant d'utiliser l'appareil pour la première fois et conservez-le pour référence ultérieure/ / **ES:** Lea el manual de instrucciones antes de utilizar el aparato por primera vez y guárdelo para futuras consultas/ **BG:** Моля, прочетете инструкцията за употреба преди да използвате уреда за пръв път и я запазете за бъдещи справки. / **RO:** Vă rugăm să citiți instrucțiunile de utilizare înainte de a folosi aparatul pentru prima dată și păstrați-le pentru referințe viitoare. / **GR:** Παρακαλώ, διαβάστε το εγχειρίδιο οδηγιών πριν χρησιμοποιήσετε τη συσκευή για πρώτη φορά και φυλάξτε το για μελλοντική αναφορά.





Before using this product, please read the following instructions carefully and keep for future reference.

## **WARNING**

- 1.** This product should be installed and placed away from the shower, bath, or any area which could cause water damage.
- 2.** Upon opening, if the supply cord is damaged it must be replaced by the manufacturer, a service agent or similarly qualified persons in order to avoid a hazard.
- 3.** This appliance can be used by children aged from 8 years and above and persons with reduced physical, sensory or mental capabilities or lack of experience and knowledge if they have been given supervision or instruction concerning use of the appliance in a safe way and understand the hazards involved.
  - Children should not play with the appliance, this is not a toy.
  - Cleaning and user maintenance should not be carried out by children without supervision.
  - This appliance is intended only for drying textiles washed in water.
- 4.** Only use to dry Washable textiles, Silk fabric is prohibited to dry.
- 5.** After being on for 5 minutes, the Heating Region temperature remains constant at 45-55 degrees.
- 6.** Do not use to dry textiles which become marked or damaged to direct heat contact.
- 7.** To conserve energy and use the heated ainer safely, please wring out your clothes before placing on the heated ainer.
- 8.** The heated ainer should only be connected to power source compatible with the voltage stated.
- 9.** Do not use the heated ainer if the heating pipes or any other part are damaged.

**10.** Your heated ainer comes equipped with a standard plug.

**11.** If the power cord needs repairing, the heated ainer must be completely disconnected from the power supply.

### COMPONENTS AND FUNCTIONS

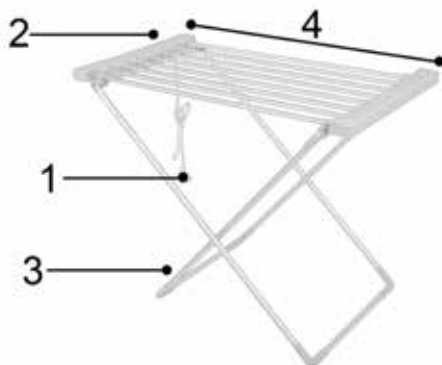

\*The image may differ from the actual product

Item	Part description	Function
1	Power Cord	To connect to your home power supply
2	Switch button	Turns the heated ainer on and off
3	Support legs	The stand base for the heated ainer
4	Heating region	The area to be used to dry clothes.

### PRODUCT USE INSTRUCTIONS

1. When using the heated ainer, please refer to these safety instructions.
2. Open out the support legs as shown in the images below. After placing on a stable floor, turn on the Switch button to activate the heater ainer.
3. Once you have finished using the heated ainer, unplug from the power source and fold the support legs & wings for easy storage.

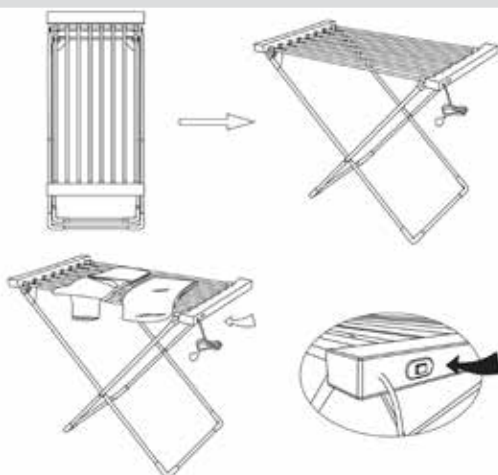

**HOW TO CLEAN THE ELECTRIC CLOTHES DRYER**

1. Before cleaning, the heater ainer must be disconnected from the power source & the heating region allowed to cool down.
2. Do not immerse any part of the heater ainer in water.
3. Wipe the heater ainer down a damp cloth, then use a soft cloth to dry the heater ainer.

**Note:** Never use metal balls or scourers to clean the racks

4. Ensure the power cord and plug are completely dry before using again.

This appliance is not intended for use by persons (including children) with reduced physical, sensory or mental capabilities, or lack of experience and knowledge, unless they have been given supervision or instruction concerning use of the appliance by a person responsible for their safety. Children should be supervised to ensure they do not use the play equipment.

Avant d'utiliser l'appareil, prenez le temps de lire attentivement les instructions suivantes et conservez-les pour référence future !

## **AVERTISSEMENT**

1. Ce produit doit être situé à l'écart de la douche, du bain et d'autres endroits où il pourrait être endommagé par l'eau.
2. Lors du déballage, si le cordon d'alimentation est endommagé, il doit être remplacé par le fabricant, son agent de service ou des personnes de qualification similaire afin d'éviter tout danger.
3. Cet appareil peut être utilisé par des enfants de plus de huit ans et des personnes dont les capacités physiques, sensorielles ou mentales sont réduites, ou telles qui n'ont pas d'expérience et de connaissances, à moins qu'elles soient surveillées ou instruites concernant l'utilisation de l'appareil et les risques y connectés.
  - Les enfants ne doivent pas jouer avec l'appareil car ce n'est pas un jouet.
  - Le nettoyage et l'entretien de l'appareil ne doivent pas être faits par des enfants qui ne sont pas surveillés.
  - L'appareil est uniquement destiné au séchage d'articles textiles lavés à l'eau.
4. Utilisez pour sécher uniquement les textiles qui peuvent être lavés. Il est interdit de sécher les tissus en soie.
5. Cinq minutes après avoir mis l'appareil en marche la température de la zone de chauffage atteint 45-55 degrés et reste constante jusqu'à ce que la sècheuse est arrêtée.
6. N'utilisez pas pour sécher des textiles qui laissent des traces ou sont endommagés par le contact direct avec des objets chauffés.
7. Pour économiser de l'énergie et pour une utilisation en toute sécurité de la sècheuse électrique, essorez les vêtements lavés avant de les placer dans la sècheuse.
8. La sècheuse électrique ne doit être branchée qu'à une source

d'alimentation dont la tension correspond à celle indiquée sur l'appareil.

9. N'utilisez pas la sècheuse électrique si les ailettes de chauffage ou toute autre pièce de la sècheuse sont endommagées.
10. Votre sèche-linge électrique est équipé d'une prise standard.
11. Si le cordon d'alimentation doit être réparé, la sècheuse électrique doit être complètement débranchée de l'alimentation électrique.

#### COMPOSANTS ET FONCTIONS

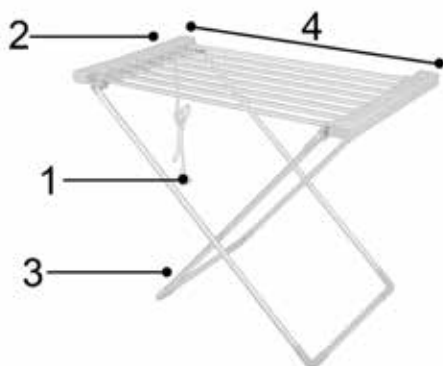

\*Il peut y avoir une différence entre les photos et le produit réel

Pos.	Descriptif des pièces	Fonction
1	Câble d'alimentation	Pour le raccordement au réseau électrique domestique.
2	Bouton de commande On/Off.	Met en marche et arrête la sècheuse électrique.
3	Pieds de support	Support de la sècheuse électrique.
4	Zone de chauffage	La zone utilisée pour sécher les vêtements.



## MODE D'EMPLOI DU PRODUIT

1. Pour garantir un fonctionnement en toute sécurité lors de l'utilisation de la sècheuse électrique suivez les instructions données ici.
2. Dépliez les pieds de support comme indiqué dans les images ci-dessous. Après avoir placé la sècheuse électrique sur un sol stable, appuyez sur l'interrupteur pour allumer et activer la sècheuse électrique.
3. Une fois que vous avez fini de travailler avec le sèche-linge, débranchez-le du secteur et pliez les pieds de support pour un rangement et un rangement faciles.

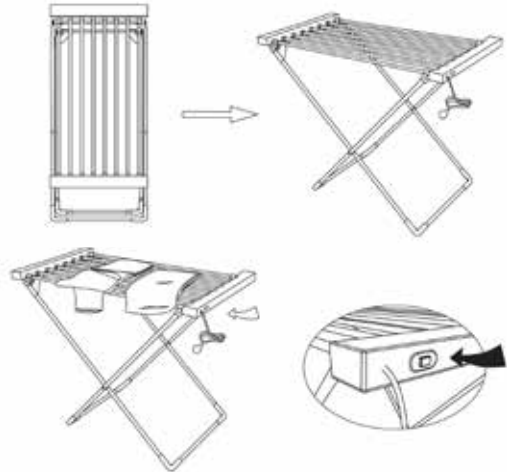

## NETTOYER LE SÈCHE-LINGE ÉLECTRIQUE

1. Avant le nettoyage, le sèche-linge électrique doit être débranché de l'alimentation électrique et la zone chauffée doit pouvoir refroidir.
2. Ne plongez aucune partie de la sècheuse électrique dans l'eau.
3. Essuyez la sècheuse électrique avec un chiffon humide, puis utilisez un chiffon doux pour la sécher.

**Remarque :** N'utilisez jamais d'éponges avec une surface de nettoyage rugueuse ou d'autres agents de nettoyage contenant des particules métalliques pour nettoyer les nervures.

4. Avant d'utiliser à nouveau l'appareil, vérifiez que le cordon d'alimentation et la fiche sont complètement secs.

Cet outil ne doit pas être utilisé par des personnes (y compris les enfants) ayant des déficiences physiques, mentales ou sensorielles ou qui manquent d'expérience et de connaissance du matériel, à moins que celles-ci n'aient reçu les instructions appropriées ou qu'elles ne soient encadrées par une personne responsable de leur sécurité pour utiliser l'outil. Les enfant doivent être surveillés pour

Antes de usar este producto, lea atentamente las siguientes instrucciones y guárdelas para futuras consultas.

## **ADVERTENCIA**

- 1.** Este producto debe colocarse en un lugar alejado de la ducha, el baño y otros lugares donde el agua pueda dañarlo.
- 2.** Al desempacar, si el cable de alimentación está dañado, debe ser reemplazado por el fabricante, su agente de servicio o personas calificadas de manera similar para evitar peligros.
- 3.** Este aparato puede ser utilizado por niños mayores de 8 años y personas con capacidades físicas, sensoriales o mentales reducidas o que carezcan de experiencia y conocimiento bajo supervisión o si han sido instruidos en la seguridad del uso del aparato y los peligros asociados.
  - Los niños no deben jugar con el aparato ya que no es un juguete.
  - La limpieza y el mantenimiento del aparato no deben ser realizados por niños a menos que estén supervisados.
  - Este aparato está diseñado únicamente para secar prendas textiles lavadas con agua.
- 4.** Úselo para secar solo textiles que se puedan lavar. Está prohibido secar tejidos de seda.
- 5.** 5 minutos después de encender el dispositivo, la temperatura del área calentada alcanza los 45-55 grados y permanece constante hasta que se apaga.
- 6.** No lo use para secar textiles que dejan huellas o se dañen por el contacto directo con objetos calientes.
- 7.** Con el fin de ahorrar energía y para el uso seguro de la secadora eléctrica, escurra la ropa lavada antes de colocarla en la secadora.
- 8.** La secadora eléctrica sólo debe conectarse a una fuente de alimentación cuyo voltaje corresponda al indicado en el dispositivo.

9. No use la secadora eléctrica si las aletas de calefacción o cualquier otra parte de la secadora están dañadas.
10. Su secadora eléctrica está equipada con un enchufe estándar.
11. Si el cable de alimentación necesita reparación, la secadora eléctrica debe estar completamente desconectada de la fuente de alimentación.

#### COMPONENTES Y FUNCIONES

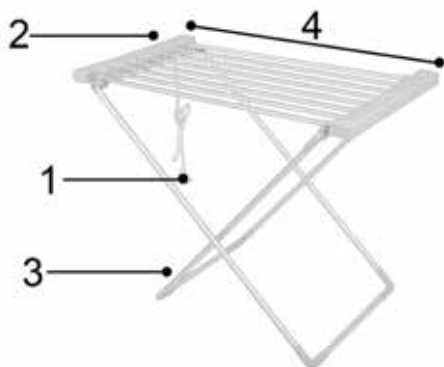

\* Puede haber una discrepancia entre las fotos y el producto real.

Posición	Descripción de las piezas	Función
1	Cable de energía	Para la conexión a la red eléctrica doméstica
2	Interruptor encendido/apagado	Enciende y apaga la secadora eléctrica
3	Patas de apoyo	Soporte para secadora eléctrica
4	Zona de calefacción	El área que se utilizará para secar la ropa.

## INSTRUCCIONES DE USO DEL PRODUCTO

1. Cuando utilice la secadora eléctrica, siga las instrucciones que se proporcionan aquí para garantizar un funcionamiento seguro.
2. Despliegue las patas de apoyo como se muestra en las imágenes a continuación.  
Después de colocar la secadora eléctrica en un piso estable, presione el interruptor para encender y activar la secadora eléctrica.
3. Cuando haya terminado con la secadora, desenchúfela y doble las patas de apoyo para un fácil almacenamiento.

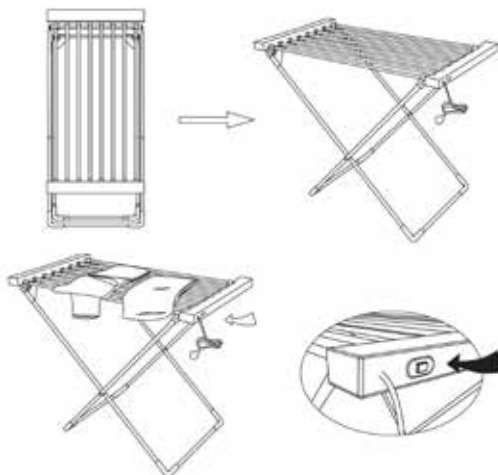

## LIMPIEZA DE LA SECADORA DE ROPA ELÉCTRICA

1. Antes de limpiar, la secadora de ropa eléctrica debe desconectarse de la fuente de alimentación y el área calentada debe dejarse enfriar.
2. No sumerja ninguna parte de la secadora eléctrica en agua.
3. Limpie la secadora eléctrica con un paño húmedo y luego use un paño suave para secarla.

**Nota:** Nunca use esponjas con una superficie de limpieza áspera u otros agentes de limpieza que contengan partículas de metal para limpiar las costillas.

4. Antes de volver a utilizar el aparato, compruebe que el cable de alimentación y el enchufe estén completamente secos.

Este electrodoméstico no está diseñado para que lo usen personas (incluidos niños) con capacidades físicas, sensoriales o mentales reducidas o falta de experiencia y conocimiento, a menos que una persona responsable de su seguridad les haya supervisado o instruido sobre el uso del electrodoméstico. Los niños deben ser supervisados para asegurarse de que no utilicen el equipo de juego.

Преди да използвате този продукт, прочетете внимателно следващите инструкции и ги запазете за бъдещи справки.

## **ПРЕДУПРЕЖДЕНИЕ**

- 1.** Този продукт трябва да бъде разположен на място далеч от душ, вана и други, където би могло да бъде повреден от вода.
- 2.** При разопаковането, ако захранващият кабел е повреден, той трябва да бъде подменен от производителя, негов сервизен агент или лица с подобна квалификация, за да избегнете опасности.
- 3.** Този уред може да бъде използван от деца над 8 годишна възраст и лица с намалени физически, сензорни или ментални възможности или такива, които нямат опит и познания под наблюдението или ако са инструктирани по отношение на безопасността при употребата на уреда и опасностите, свързани с нея.
  - Децата не трябва да си играят с уреда, тъй като той не е играчка.
  - Почистването и поддръжката на уреда не трябва да се извършват от деца, ако не бъдат наблюдавани.
  - Този уред е предназначен само за сушене на изделия от текстилни материали, изпрани във вода.
- 4.** Използвайте за сушене само на текстилни материали, които могат да бъдат прани. Забранено е сушенето на копринени тъкани.
- 5.** 5 минути след включване на уреда, температурата на нагриващата се площ достига 45-55 градуса и остава постоянна до изключването му.
- 6.** Не използвайте за сушене на текстилни материали, на които остават следи или се повреждат при пряк контакт със затоплени предмети.
- 7.** За целите на спестяване на енергия и за безопасната употреба на електрическия сушилник, изстискайте изпраните дрехи, преди да ги поставите на сушилника.
- 8.** Електрическият сушилник трябва да бъде включван само към

източник на захранване, чието напрежение съответства на посоченото на уреда.

9. Не използвайте електрическия сушилник, ако нагряващите се ребра или някоя друга част от него е повредена.
10. Вашият електрически сушилник е снабден със стандартен щепсел.
11. Ако захранващият кабел се нуждае от поправка, електрическият сушилник трябва да бъде напълно изключен от захранването.

#### КОМПОНЕНТИ И ФУНКЦИИ

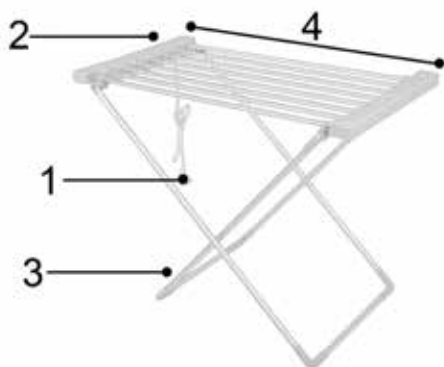

\* Може да има разминаване между снимките и реалния продукт

Поз.	Описание на частите	Функция
1	Захранващ кабел	За свързване към домашната електрическа мрежа
2	Превключвател за вкл./изкл.	Включва и изключва електрическия сушилник
3	Опорни крака	Стойка на електрическия сушилник
4	Нагревателна площ	Площта, която ще се използва за сушене на дрехите.

### УКАЗАНИЯ ЗА ИЗПОЛЗВАНЕ НА ПРОДУКТА

1. Когато използвате електрическия сушилник, следвайте дадените тук инструкции за обезпечаване на безопасната работа.
2. Разтворете опорните крака, както е показано на изображенията по-долу. След разполагане на електрическия сушилник върху стабилен под, натиснете превключвателя, за да включите и активирате електрическия сушилник.
3. След като завършите работата си със сушилника, изключете щепсела от електрическата мрежа и сгънете опорните крака, за да го приберете и съхранявате по-лесно.

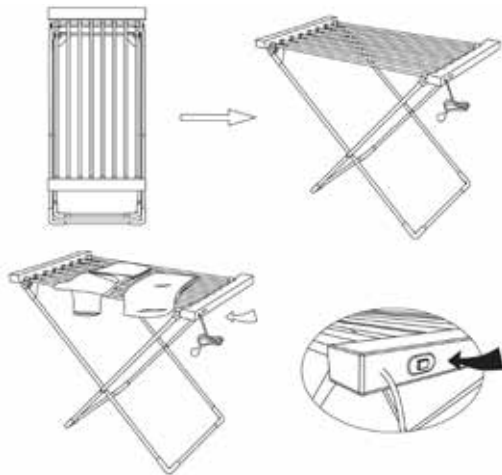

### ПОЧИСТВАНЕ НА ЕЛЕКТРИЧЕСКИЯ СУШИЛНИК ЗА ДРЕХИ

1. Преди почистване сушилникът с нагряване трябва да бъде изключен от захранване и нагряващата се площ трябва да бъде оставена за изстине.
2. Не поталяйте която и да е част от електрическия сушилник във вода.
3. Изтрийте електрическия сушилник с влажна кърпа, след това използвайте мека кърпа за подсушаването му.

**Забележка:** Никога не използвайте гъби с груба почистваща повърхност или други средства за почистване, съдържащи метални частици, за почистването на ребрата.

4. Преди да използвате отново уреда, проверет дали захранващият кабел и щепселът са напълно сухи.

Този уред не е предназначен за употреба от лица (включително деца) с намалени физически, сетивни или умствени способности или липса на опит и познания, освен ако не са били наблюдавани или инструктирани относно използването на уреда от лице, отговорно за тяхната безопасност. Децата трябва да бъдат наблюдавани, за да се гарантира, че не използват оборудването за игра.

Înainte de a utiliza acest produs, citiți cu atenție următoarele instrucțiuni și păstrați-le pentru referințe ulterioare.

## **AVERTISMENT**

- 1.** Acest produs trebuie amplasat departe de dușuri, băi, etc., unde ar putea fi deteriorat de apă.
- 2.** La despachetare, dacă cablul de alimentare este deteriorat, acesta trebuie înlocuit de către producător, de către agentul său de service sau de către persoane cu calificări similare pentru a evita pericolele.
- 3.** Acest aparat poate fi utilizat de copii cu vârsta de peste 8 ani și de persoane cu capacități fizice, senzoriale sau mentale diminuate sau de persoane care nu au experiență și cunoștințe sub supraveghere sau dacă sunt instruite cu privire la utilizarea în siguranță a aparatului și la pericolele implicate.
  - Copiii nu trebuie să se joace cu aparatul, deoarece nu este o jucărie.
  - Curățarea și întreținerea aparatului nu trebuie efectuate de către copii decât sub supraveghere.
  - Acest aparat este destinat numai pentru uscarea textilelor spălate în apă.
- 4.** Utilizați pentru uscarea numai a textilelor lavabile. Este interzisă uscarea țesăturilor din mătase.
- 5.** 5 minute de la pornirea aparatului, temperatura zonei încălzite ajunge la 45-55 grade și rămâne constantă până la oprirea acestuia.
- 6.** Nu utilizați pentru uscarea textilelor pe care obiectele încălzite pot lăsa urme sau care pot fi deteriorate prin contactul direct cu acestea.
- 7.** În scopul economisirii energiei și pentru utilizarea în siguranță a uscătorului electric, stoarceți hainele spălate înainte de a le pune pe uscător.
- 8.** Uscătorul electric trebuie să fie conectat numai la o sursă de alimentare a cărei tensiune să corespundă celei indicate pe aparat.



9. Nu utilizați uscătorul electric dacă lamelele de încălzire sau orice altă parte a acestuia sunt deteriorate.
10. Uscătorul dumneavoastră electric este furnizat cu un ștecher standard.
11. În cazul în care cablul de alimentare trebuie reparat, uscătorul electric trebuie deconectat complet de la sursa de alimentare.

#### ELEMENTE ȘI FUNCȚII

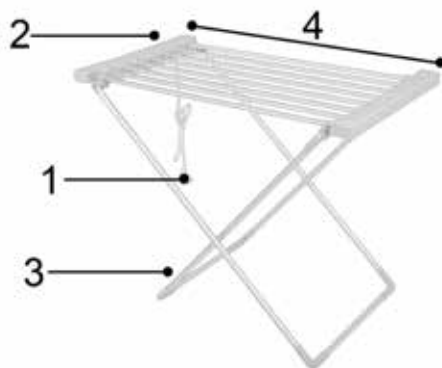

\* Este posibil să existe o discrepanță între fotografi și produsul real

Nr.	Descrierea pieselor	Funcții
1	Cablu de alimentare	Pentru conectarea la rețeaua electrică de acasă
2	Înterupător pornit/oprit	Pornește și oprește uscătorul electric
3	Picioare de susținere	Suport pentru uscător electric
4	Zona de încălzire	Zona care urmează să fie utilizată pentru uscarea hainelor.

**INSTRUCȚIUNI DE UTILIZARE A PRODUSULUI**

1. Când utilizați uscătorul electric, urmați instrucțiunile de aici pentru a asigura o funcționare sigură.
2. Deschideți picioarele de susținere așa cum se arată în imaginile de mai jos. După poziționarea uscătorului electric pe o podea stabilă, apăsați întrerupătorul pentru a porni și a activa uscătorul electric.
3. După ce ați terminat de lucrat cu uscătorul, scoateți-l din priză și pliați picioarele de susținere pentru a-l depozita și depozita mai ușor.

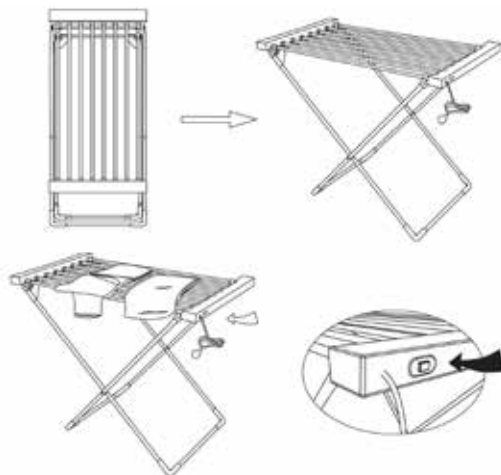
**CURĂȚAREA USCĂTORULUI ELECTRIC DE RUFЕ**

1. Înainte de curățare, uscătorul electric de rufe trebuie deconectat de la sursa de alimentare, iar zona încălzită trebuie lăsată să se răcească.
2. Nu scufundați nicio parte a uscătorului electric de rufe în apă.
3. Ștergeți uscătorul electric de rufe cu o cârpă umedă, apoi folosiți o cârpă moale pentru a-l usca.

**Notă:** Nu utilizați niciodată bureți cu o suprafață de curățare grosieră sau alți detergenți care conțin particule metalice pentru a curăța aripioarele.

4. Înainte de a utiliza din nou aparatul, verificați dacă cablul de alimentare și fișa sunt complet uscate.

Aparatul nu este destinat a fi utilizat de către persoane (inclusiv copii) cu capacități fizice, senzoriale sau intelectuale reduse ori lipsite de cunoștințe sau de experiență, cu excepția cazului în care aceștia se află sub supraveghere sau au fost instruite cu privire la utilizarea aparatului în deplină siguranță. Copiii trebuie să fie supravegheați pentru a vă asigura că nu se joacă cu aparatul.

Πριν χρησιμοποιήσετε αυτό το προϊόν, διαβάστε προσεκτικά τις παρακάτω οδηγίες και φυλάξτε τις για μελλοντική αναφορά.

## **ΠΡΟΕΙΔΟΠΟΙΗΣΗ**

- 1.** Αυτό το προϊόν πρέπει να τοποθετείται σε μια θέση μακριά από το ντους, το μπάνιο, κλπ., όπου θα μπορούσε να υποστεί βλάβη από το νερό.
- 2.** Κατά την αποσυσκευασία, εάν το καλώδιο τροφοδοσίας έχει υποστεί ζημιά, πρέπει να αντικατασταθεί από τον κατασκευαστή, τον αντιπρόσωπο σέρβις ή από πρόσωπο με παρόμοια ειδικευση, για να αποφευχθεί οποιονδήποτε κίνδυνο.
- 3.** Αυτή η συσκευή μπορεί να χρησιμοποιηθεί από τα παιδιά άνω των 8 ετών και από άτομα με μειωμένες σωματικές, αισθητηριακές ή διανοητικές ικανότητες ή έλλειψης εμπειρίας και γνώσης, εκτός και αν έχουν την εποπτεία ή την καθοδήγηση σχετικά με τη χρήση της συσκευής από άτομο υπεύθυνο για την ασφάλειά τους.
  - Τα παιδιά δεν πρέπει να παίζουν με τη συσκευή καθώς δεν είναι παιχνίδι.
  - Ο καθαρισμός και η συντήρηση της συσκευής δεν πρέπει να πραγματοποιείται από παιδιά εκτός εάν παρακολουθούνται.
  - Η συσκευή αυτή προορίζεται μόνο για την στέγνωμα υφασμάτων προϊόντων που πλύθηκαν με νερό.
- 4.** Χρησιμοποιείτε μόνο για υφάσματα που μπορούν να πλυθούν. Απαγορεύεται το στέγνωμα μεταξωτών υφασμάτων.
- 5.** 5 λεπτά μετά την ενεργοποίηση της συσκευής, η θερμοκρασία της θερμαινόμενης επιφάνειας φθάνει τους 45-55 βαθμούς και παραμένει σταθερή μέχρι να απενεργοποιηθεί.
- 6.** Μην χρησιμοποιείτε για στέγνωμα κλωστοϋφαντουργικών προϊόντων που αφήνουν ίχνη ή καταστρέφονται από την άμεση επαφή με θερμαινόμενα αντικείμενα.

7. Με σκοπό την εξοικονόμηση ενέργειας και την ασφαλή χρήση της ηλεκτρικής απλώστρας, στύψτε τα πλυμένα ρούχα πριν τα τοποθετήσετε στην απλώστρα.
8. Η ηλεκτρική απλώστρα ρούχων πρέπει να συνδέεται μόνο σε μια πηγή τροφοδοσίας, η τάση της οποίας αντιστοιχεί στην τάση που αναφέρεται στη συσκευή.
9. Μην χρησιμοποιείτε την ηλεκτρική απλώστρα αν οι θερμαινόμενοι ράβδοι απλώματος ή οποιοδήποτε άλλο τμήμα της έχουν υποστεί βλάβη.
10. Η ηλεκτρική σας απλώστρα είναι εξοπλισμένη με πρότυπο βύσμα.
11. Εάν το καλώδιο τροφοδοσίας χρειάζεται επιδιόρθωση, η ηλεκτρική απλώστρα θα πρέπει να αποσυνδεθεί πλήρως από την τροφοδοσία ρεύματος.

#### ΞΕΑΡΤΗΜΑΤΑ ΚΑΙ ΛΕΙΤΟΥΡΓΙΕΣ

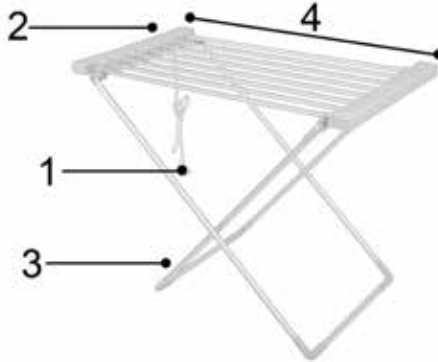

\* Ενδέχεται να υπάρξει ασυμφωνία μεταξύ των φωτογραφιών και του πραγματικού προϊόντος

Θέση	Περιγραφή των εξαρτημάτων	Λειτουργία
1	Καλώδιο τροφοδοσίας	Για σύνδεση στο οικιακό ηλεκτρικό δίκτυο
2	Διακόπτης ενεργοποίησης / απενεργοποίησης.	Ενεργοποιεί και απενεργοποιεί την ηλεκτρική απλώστρα
3	Πόδα στήριξης	Βάση της ηλεκτρικής απλώστρας
4	Θερμαινόμενη επιφάνεια	Η επιφάνεια που θα χρησιμοποιηθεί για το στέγνωμα των ρούχων.

**ΟΔΗΓΙΕΣ ΓΙΑ ΤΗ ΧΡΗΣΗ ΤΟΥ ΠΡΟΪΟΝΤΟΣ**

1. Όταν χρησιμοποιείτε την ηλεκτρική απλώστρα, ακολουθήστε τις οδηγίες που δίνονται εδώ για να εξασφαλίσετε την ασφαλή λειτουργία.
2. Ξεδιπλώστε τα πόδια στήριξης όπως φαίνεται στις παρακάτω εικόνες. Μετά την τοποθέτηση της ηλεκτρικής απλώστρας σε ένα σταθερό πάτωμα, πατήστε το διακόπτη για να συνδέσετε και να ενεργοποιήσετε την ηλεκτρική θερμαινόμενη απλώστρα.
3. Αφού ολοκληρώσετε την εργασία σας με την ηλεκτρική θερμαινόμενη απλώστρα, αποσυνδέστε το φως από το δίκτυο τροφοδοσίας ρεύματος και διπλώστε τα πόδια στήριξης για να τη συμμαζέψετε και να φυλάξετε πιο εύκολα.

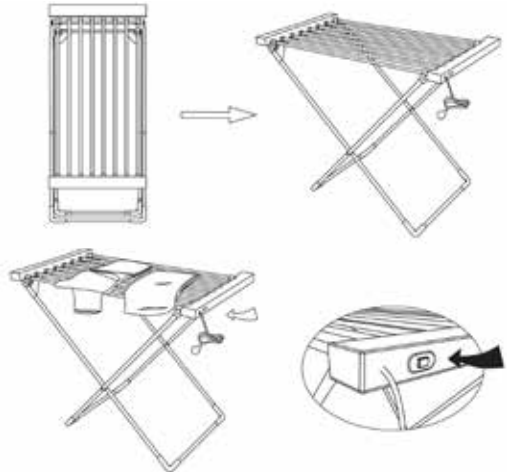
**ΚΑΘΑΡΙΣΜΟΣ ΤΗΣ ΗΛΕΚΤΡΙΚΗΣ ΘΕΡΜΑΙΝΟΜΕΝΗΣ ΑΠΛΩΣΤΡΑΣ ΡΟΥΧΩΝ**

1. Πριν από τον καθαρισμό η ηλεκτρική θερμαινόμενη απλώστρα ρούχων θα πρέπει να αποσυνδεθεί από την τροφοδοσία ρεύματος και η θερμαινόμενη επιφάνεια θα πρέπει να κρυώσει.
2. Μη βυθίζετε κανένα μέρος της ηλεκτρικής απλώστρας στο νερό.
3. Σκουπίστε την ηλεκτρική θερμαινόμενη απλώστρα με ένα υγρό πανί και, στη συνέχεια, χρησιμοποιήστε ένα μαλακό πανί για να τη στεγνώσετε.

**Σημείωση:** Ποτέ μην χρησιμοποιείτε σφουγγάρια με σκληρή επιφάνεια καθαρισμού ή άλλα μέσα καθαρισμού που περιέχουν σωματίδια μετάλλου για να καθαρίσετε τις μπάρες.

4. Πριν χρησιμοποιήσετε ξανά τη συσκευή, ελέγξτε αν το καλώδιο τροφοδοσίας και το φως είναι εντελώς στεγνά.

Αυτή η συσκευή δεν προορίζεται για χρήση από άτομα (συμπεριλαμβανομένων παιδιών) με μειωμένες σωματικές, αισθητηριακές ή διανοητικές ικανότητες ή έλλειψη εμπειρίας και γνώσης, εκτός εάν τους έχει δοθεί επίβλεψη ή οδηγίες σχετικά με τη χρήση της συσκευής από άτομο υπεύθυνο για την ασφάλειά τους. Τα παιδιά θα πρέπει να επιβλέπονται για να διασφαλίζεται ότι δεν χρησιμοποιούν τον εξοπλισμό παιχνιδιού.





### ПРОИЗВОДИТЕЛ:

Кетен ООД; ЕИК: BG123670208; София, п.к. 1836, бул. Владимир Вазов № 39, ет. 7;  
Телефон: +359 2 8691023; Факс: +359 2 8691025; e-mail: sales@keten.bg; www.keten.bg

### MANUFACTURER:

Keten LTD.; VAT: BG123670208; fl. 7, 39 Vladimir Vazov blvd., 1836, Sofia, Bulgaria  
Phone: +359 2 8691023; Fax: +359 2 8691025; e-mail: sales@keten.bg; www.keten.bg



**EN:** The symbol means that the product should not be disposed of with household waste in order to avoid environmental contamination and human injury. Take the appliance to a specialist recycling center for electrical appliances. / **FR:** El símbolo significa que el producto no debe desecharse con la basura doméstica para evitar contaminación ambiente et lésions humaines. Lleve el aparato a un centro de reciclaje especializado en electricidad. accessoires. / **ES:** El símbolo significa que el producto no debe desecharse con la basura doméstica para evitar contaminación ambiental y lesiones humanas. Lleve el aparato a un centro de reciclaje especializado en electricidad. accesorios. / **BG:** Този символ означава, че продукта не трябва да се изхвърля заедно с останалите битови отпадъци, за да се избегне замърсяване на околната среда и нараняване на хора. Отнесете уреда в специализиран пункт за рециклиране на електроуреди. / **RO:** Acest simbol indică faptul, că produsul nu trebuie aruncat împreună cu deșeurile menajere pentru a fi evitată poluarea mediului și afectarea sănătății umane. Duceți aparatul la un centru specializat de colectare a aparatelor electrocasnice pentru a fi predate spre reciclare. / **GR:** Αυτό το σύμβολο σημαίνει ότι το προϊόν δεν θα πρέπει να απορρίπτεται μαζί με άλλα οικιακά απορρίμματα για να αποφευχθεί η μόλυνση του περιβάλλοντος και ο τραυματισμός ανθρώπων. Πηγαίστε τη συσκευή σε ειδικό κέντρο ανακύκλωσης ηλεκτρικών συσκευών.

